



# WIŚNIEWSKI



WIŚNIEWSKI

NOUVELLE GÉNÉRATION DE PORTES SECTIONNELLES

# P R I M E

# PRIME.

## Découvrez la perfection

Imaginez une nouvelle génération de portes de garage. Une porte qui ne résulte pas de la transformation des solutions existantes, mais issue des recherches créatives d'un équilibre entre la technologie moderne, la qualité, la sécurité et le design.

Telle est la porte PRIME. Innovante, raffinée dans le moindre détail, elle reflète vos besoins avant que vous ne les définissiez. C'est une porte automatique entièrement équipée et complète qui, utilisée chaque jour avec sa télécommande, vous donnera la certitude d'avoir fait le meilleur choix.

PRIME est sans égal, et sa ligne de style classique est un prélude à ce qui se trouve à l'intérieur de cette porte intelligemment conçue.

Soyez le premier, soyez PRIME. Découvrez les avantages exceptionnels de la porte unique PRIME!



### Le Certificat **TÜV SÜD**

proouve que notre organisation agit de façon systémique qui garantit une répétabilité des processus, une responsabilité transparente à chaque étape des activités permettant de satisfaire aux exigences des clients et le perfectionnement des mesures que nous entreprenons.



W WIENIOWSKI

# Forme et **fonction**

Les portes sectionnelles WIŚNIEWSKI sont réalisées sur la base de deux types de panneaux :

- panneau de 40 mm destiné aux portes UniPro,
- panneau INNOVO 60 mm destiné aux portes PRIME et UniTherm.

Tous les panneaux fabriqués dans l'usine de production WIŚNIEWSKI sur les lignes technologiques modernes confirment le soin avec lequel nous veillons à garder la qualité et la répétabilité à chaque étape de la production. Nous obtenons les paramètres techniques élevés et une forte protection anti-corrosion en mettant en œuvre de l'acier de qualité et galvanisé, couvert de couches de vernis ou de placage. L'âme en mousse polyuréthane rigide assure une résistance optimale des panneaux et améliore leur isolation thermique. Les solutions spéciales telles que le système multicouches de 5 plis de la tôle, assure une fixation stable des éléments ce qui augmente la résistance de la structure.



PANNEAU  
**40 mm**

PANNEAU  
**INNOVO**  
**60 mm**



Porte **UniPro**

Porte **PRIME, UniTherm**

1. **Structure** fermée du panneau. 2. **Protection** flexible entre les panneaux. 3. **Profil en aluminium** fixant les protections flexibles. 4. **Cinq** couches de tôle dans l'endroit de fixation des paumelles. 5. **Étanchéité** entre les panneaux. 6. **Paumelle** cachée. 7. **Mousse** polyuréthane.



# Panneau original INNOVO

## LA NATURE DES CHOSES

Lors de la conception unique de la PRIME, nous avons touché l'essence de la construction d'une porte sectionnelle. L'idée était d'obtenir les meilleurs paramètres d'isolation, un effet esthétique sans pareil à l'intérieur du garage et d'assurer une sécurité maximale d'utilisation de la porte.

C'est ainsi qu'a été créé le panneau INNOVO, unique au monde. Sa structure fermée, le système 5 plis de la tôle à l'endroit de fixation des charnières, assurent une construction robuste. Le remplissage avec de la mousse isolante d'une épaisseur de 60 mm, ainsi que les systèmes spéciaux de calfeutrement et d'étanchéité, se traduisent par d'excellents paramètres d'isolation thermique de la porte.

Une telle conception du panneau permet de construire un tablier parfait, faisant de la porte PRIME un produit révolutionnaire et innovant sur le plan technologique.

PANNEAU  
**INNOVO**  
60 mm



- 1 protection flexible entre les panneaux
- 2 profilé en aluminium fixant les protections flexibles
- 3 5 couches de tôle à l'endroit de fixation des charnières
- 4 étanchement entre les panneaux
- 5 charnière cachée
- 6 mousse de polyuréthane

Coupe du panneau avec la couche entre les panneaux, fixée sur le côté intérieur du tablier de la porte.

# Nouvelles tendances du **design**

Vous recherchez des designs classiques et des couleurs intemporelles ? Ou peut-être que les solutions typiques ne vous conviennent pas ? Quelle que soit la porte dont vous avez besoin - grâce à la marque WIŚNIEWSKI, vous en trouverez une qui répondra à toutes vos attentes. Depuis des années, la marque WIŚNIEWSKI est pionnière dans la combinaison de la fonctionnalité et de la beauté dans ses produits. La dernière née de cette réflexion est la porte de garage PRIME Black Edition. C'est une porte unique sur le marché avec un intérieur laqué noir. L'élégant noir combiné avec des options presque illimitées pour le choix des couleurs et la personnalisation de la face avant du tablier, vous offre la possibilité de créer un design adapté à vos attentes et rêves.



DESIGN





# PRIME.

## La perfection dans chaque détail

PRIME est un design axé sur la simplicité élégante et intemporelle, brisant les standards de la destination purement fonctionnelle d'une porte de garage. Lors de sa conception, nous avons mis l'accent sur chaque détail, car ce sont les détails qui décident de la perfection.

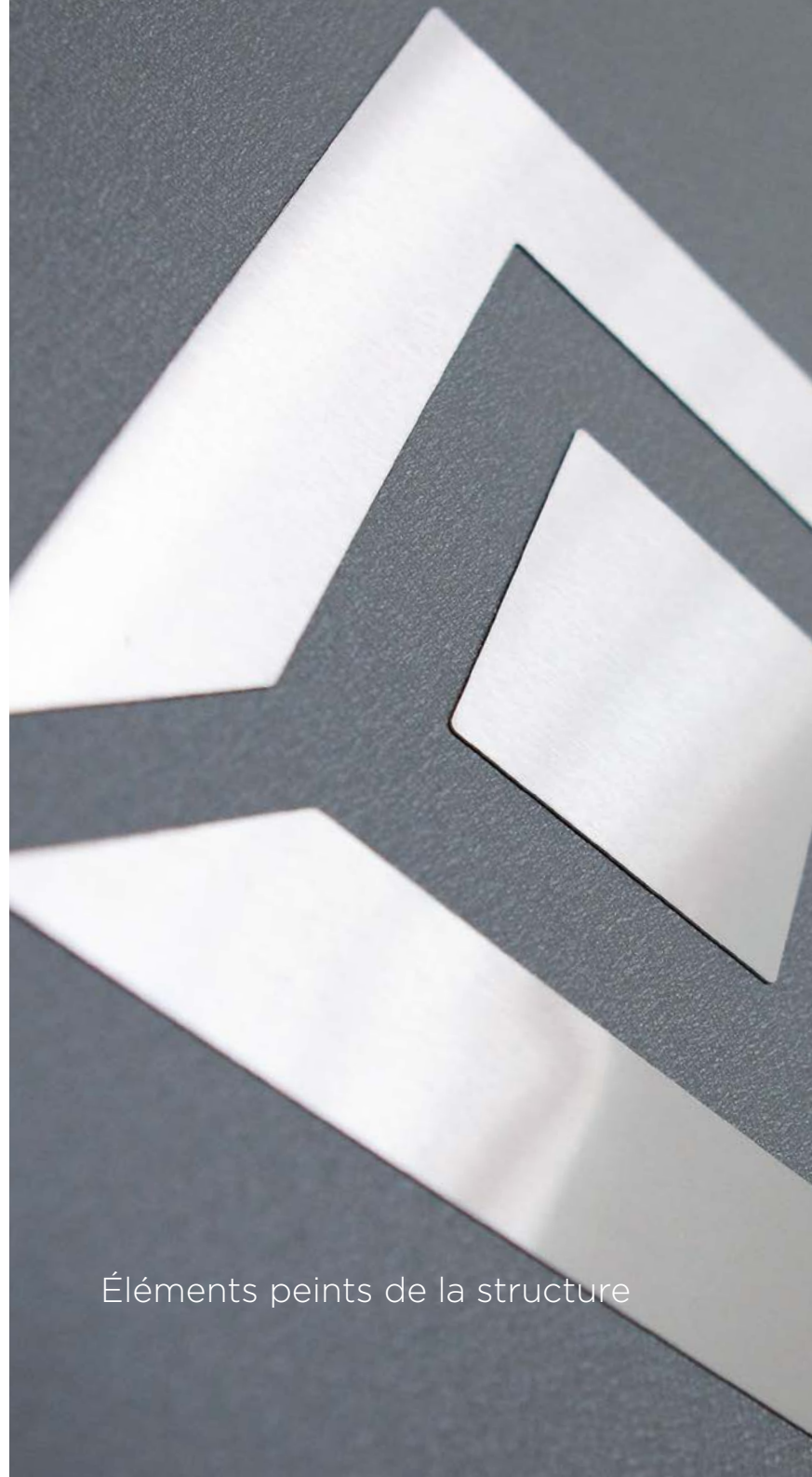

Éléments peints de la structure



Détails parfaitement affinés



La perfection de fabrication

# PRIME. L'icône de la sécurité

PRIME rompt avec les stéréotypes en matière de sécurité. Il s'agit non seulement de la vision d'une porte présentant une grande valeur esthétique, mais aussi du reflet du souci de la sécurité.

Dans PRIME, nous avons une approche globale de la sécurité - nous utilisons la technologie pour protéger, mais surtout pour prévenir tout danger. De nombreux systèmes modernes de protection des éléments structuraux et des composants mécaniques contribuent à protéger tous les utilisateurs de la porte, rendant votre maison plus sécurisée.

Avec sa motorisation idéalement intégrée, PRIME devient un précurseur de progrès technologique, qui démontre dans chaque détail que la qualité et la sécurité y sont inextricablement liées.





ANTI-EFFRACTION



La porte de garage équipée d'un kit anti-effraction bénéficie d'un certificat anti-effraction RC2 délivré par l'organisme notifié IFT Rosenheim (Allemagne) et confirmant la conformité à la norme DIN/TS 18194:2020



# Une nouvelle définition **DE LA SÉCURITÉ**

Les différents systèmes composant une porte sécurisée sont interdépendants et interagissent simultanément avec certaines parties de la structure. Cela vaut pour les protections des rails de guidage, des galets roulants, de l'arbre des ressorts, les joues latérales de l'arbre et des ressorts, ainsi que les protections internes flexibles aux jonctions entre les panneaux.



1. Joes de l'arbre



2. Protéctions flexibles entre les panneaux



3. Rideau de sécurité - option

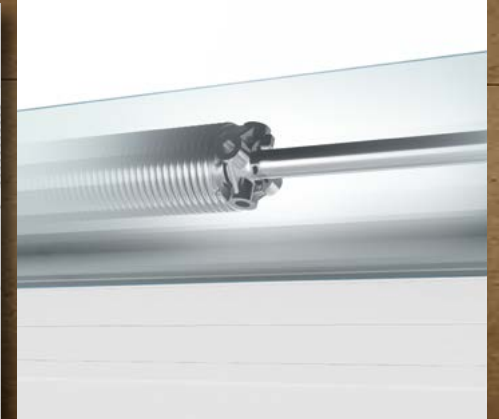

4. Protection intégrée de l'arbre et des ressorts



5. Capteurs optiques placés au dessus du garde-corps



6. Protéctions mobiles des galets et des rails

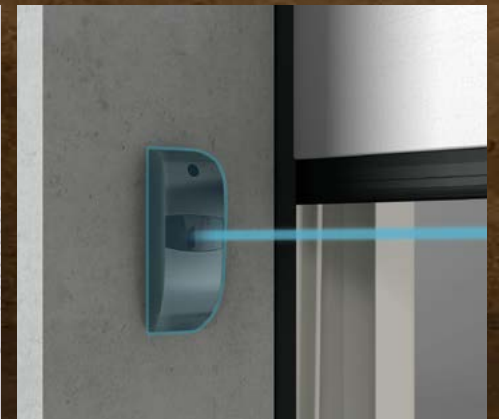

7. Cellules photoélectriques

# Une révolution **THERMIQUE**

PRIME se distingue par son isolation thermique, la qualifiant parmi les produits recommandés pour les bâtiments à haut rendement énergétique, voire passifs. C'est une réponse au besoin de optimiser les bénéfices énergétiques et de minorer les pertes de chaleur dans le bâtiment.

Pour atteindre ces performances, il a été nécessaire d'obtenir le plus bas coefficient de transfert thermique possible.

PRIME tire pleinement avantage des propriétés thermo-isolantes du panneau INNOVO et des systèmes d'étanchéité utilisés, éliminant ainsi les déperditions aux points les plus sensibles du tablier de la porte.



**ISOLATION  
THERMIQUE**

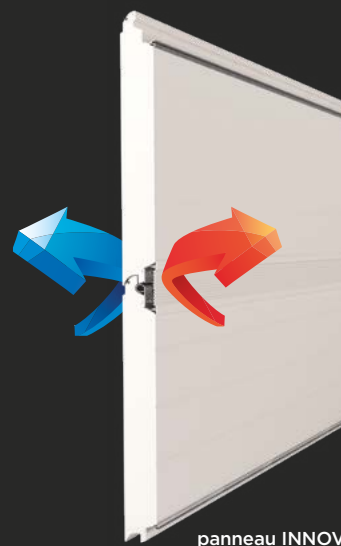





# Les arguments de premier ordre **POUR UNE ISOLATION THERMIQUE EFFICACE**

Le coefficient U du panneau INNOVO est de  $0,37 \text{ W/m}^2\text{K}$ , ce qui a pour effet l'isolation thermique de toute la porte de garage. Un nouveau panneau, une **double couche d'isolation en haut et en bas du tablier de porte** et les **protéctions entre les panneaux** nous ont permis d'atteindre un excellent coefficient de transfert thermique.



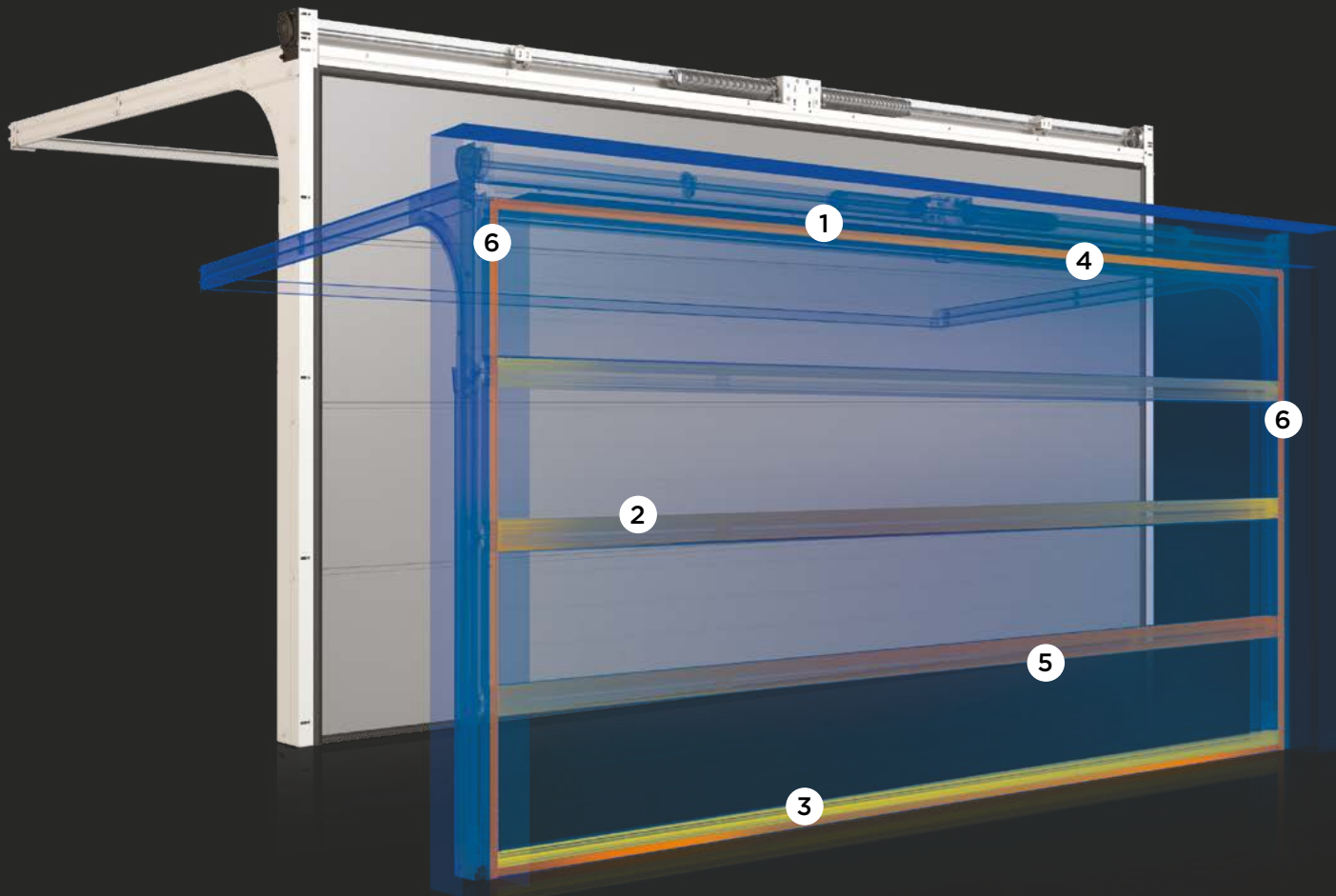

1. Protection intérieure supplémentaire



2. Protéctions flexibles entre les panneaux

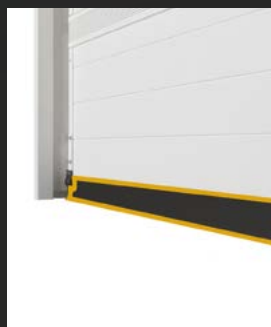

3. Double joint bas



4. Joint haut dans le faux-linteau



5. Joints d'isolation entre les panneaux



6. Joints latéraux



## LAISSEZ-VOUS VOUS OFFRIR LE CONFORT ET LA SÉCURITÉ

L'idée smartCONNECTED soumet les portes sectionnelles motorisées WIŚNIEWSKI à l'étape suivante de développement des produits et de leur adaptation aux attentes des clients de plus en plus exigeants. D'une part, c'est la possibilité de commander ces appareils à l'aide d'un smartphone, de l'autre, un contrôle entier et le contact avec la maison partout dans le monde.

La technologie radio io-homecontrol, moderne, fiable et sûre, rend possible la connexion de la motorisation Metro SMART io au système smartCONNECTED WIŚNIEWSKI et TaHoma Switch Somfy ce qui permet de munir la motorisation de fonctions complémentaires. Ainsi, la porte de garage peut être connectée aux autres appareils intelligents fonctionnant dans la maison.

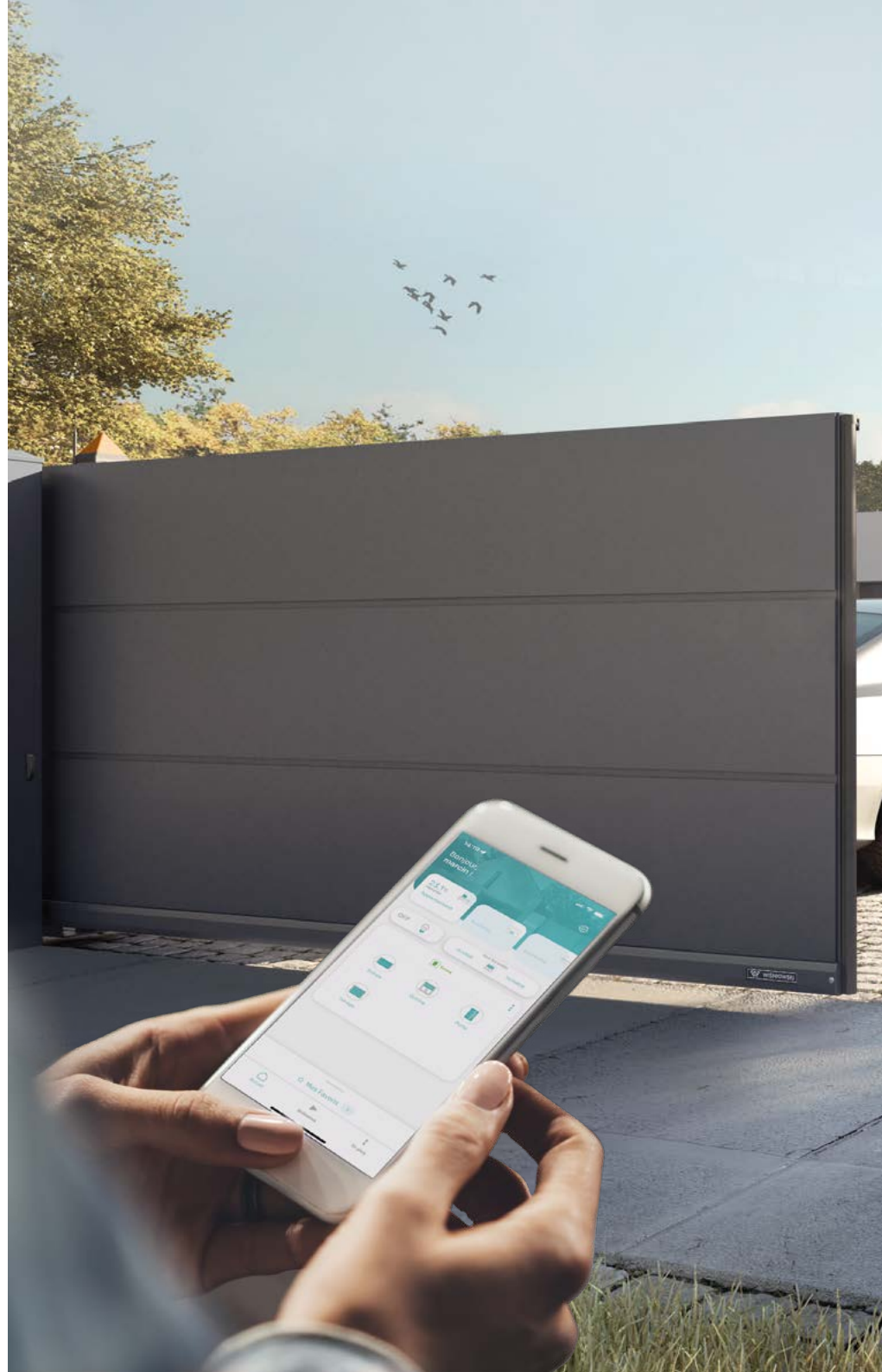



# Je suis smartCONNECTED

L'idée complète représentée par smartCONNECTED est un investissement dont bénéficiera toute la famille, car grâce à elle, l'accès à la maison ne demande plus d'avoir sur soi un trousseau de clés lourd. Les parents peuvent faire entrer leur enfant à la maison sans quitter leur lieu de travail ou encore vérifier en quelques secondes sur leur smartphone si le portail d'entrée est fermé. En outre, à l'aide des algorithmes, la maison intelligente sait mémoriser le mode de vie des habitants et penser pour eux afin d'effectuer les tâches principales telles que le déclenchement de l'alarme ou du détecteur de présence ou encore l'ouverture du portail juste avant de s'approcher de sa propriété grâce à la fonction de géolocalisation.





## OFFREZ-VOUS LE CONFORT ET LA SÉCURITÉ

- Pilotez à distance votre portail, porte d'entrée, porte de garage, vos fenêtres et volets roulants.
- Ouvrez le portail et la porte de garage sans télécommande.
- Pilotez votre logement avec un assistant vocal.



 **WIŚNIEWSKI** POWERED BY  **somfy.**

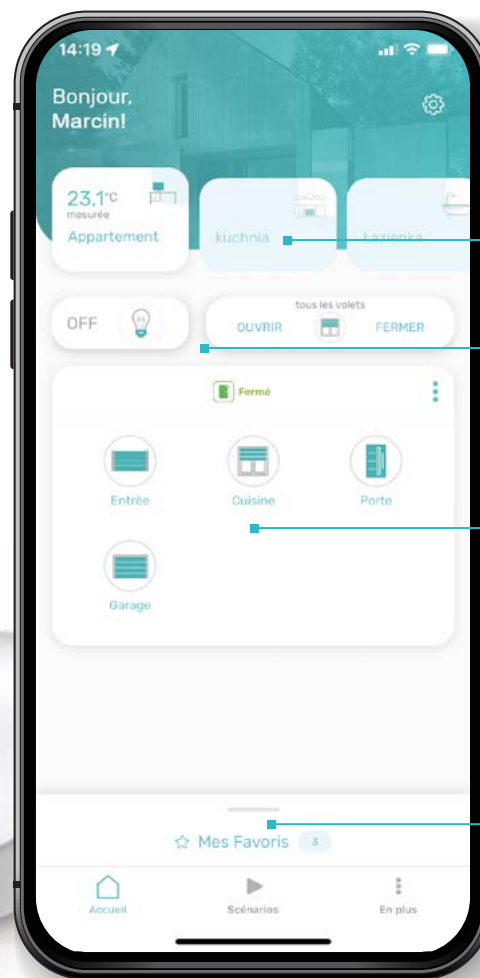

**CRÉEZ UNE PIÈCE**  
dans votre logement

**PILOTEZ EN GROUPE**  
éclairage et volets  
roulants

**PILOTEZ**  
un seul équipement

Créez **VOS SCÉNARIOS**

SmartCONNECTED introduit les portes sectionnelles motorisées WIŚNIEWSKI à l'étape suivante du développement du produit et les adapte pour une clientèle toujours plus exigeante. D'une part, c'est la possibilité de contrôler ces appareils avec un smartphone, et d'autre part, c'est la possibilité de contrôler et de communiquer entièrement avec la maison depuis n'importe où dans le monde. io-homecontrol® rend possible la connexion de la motorisation Metro SMART io au système résidentiel intelligent contrôlé par la box smartCONNECTED Box et la box TaHoma Switch Somfy. La création d'une maison connectée complète est toute une série d'avantages et de caractéristiques supplémentaires qui assureront le confort au quotidien.

# Motorisation **METRO**

**METRO** est une motorisation de nouvelle génération. C'est un mariage harmonieux de la puissance, de la beauté et de la fiabilité, conçu en accord avec le fruit des dernières technologies. Elle est issue de la collaboration des marques **WIŚNIEWSKI** et **Somfy** - l'un des leaders mondiaux dans la production de solutions d'automatisation et de domotique. METRO présente des paramètres techniques exceptionnels, enfermés dans un boîtier conçu en accord avec les standards de style de la marque WIŚNIEWSKI.

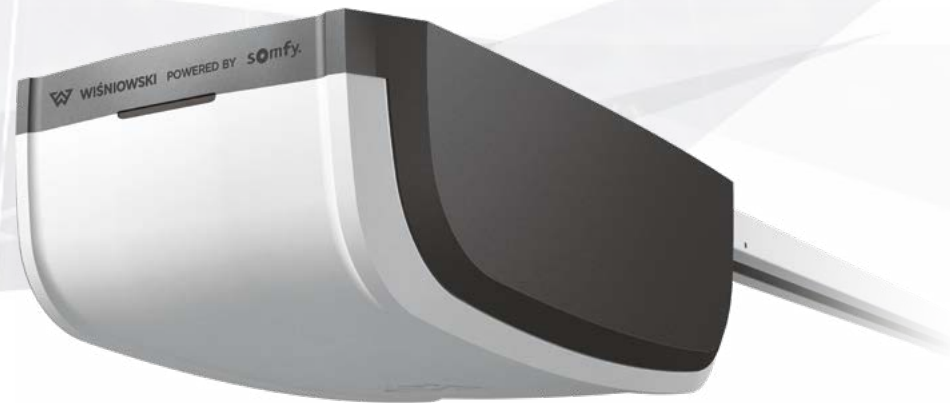

Émetteur quatre canaux **PULSAR**





# METRO

## DONNÉES TECHNIQUES

		Metro SMART io
Compatible avec	portes sectionnelles	•
	portes basculantes	•
Programmation facile		•
Sélection automatique des paramètres de fonctionnement		•
Possibilité de configuration		•
Afficheur		—
Sécurité	Détection d'obstacle	•
	Photocellules	•
Protocole radio	RTS	—
	io	•
Alimentation de secours		•
Compteur de cycles		— <sup>(2)</sup>
Lampe témoin intégrée		•
Dispositif de sécurité supplémentaire	Blocage mécanique du chariot	•
Éclairage extérieur indépendant		•
Enregistrement et consultation des données		— <sup>(2)</sup>
Réglage de la tête tournante de 90°		•
Rail en acier à chaîne ou à courroie		•
Maison intelligente/ domotique	Ri-Co	•
	smartCONNECTED Box	•
	TaHoma Switch	•
Fonction de ventilation du garage		•
Commande à distance		 application mobile

<sup>(1)</sup> Commande sans retour d'information.

<sup>(2)</sup> Seulement avec l'outil Set&Go



- **Programmation facile** – écran d'affichage LCD et possibilité de configurer de nombreux paramètres.
- **Système de protections optiques** – ce système assure une protection optimale, lorsqu'un obstacle se présente entre les éléments du système.
- **Détection d'obstacles ampèrométrique** – protection de surcharge en cas de contact du bord inférieur du tablier avec un obstacle ; elle fait s'arrêter, puis remonter le tablier de la porte.
- **Rail avec crémaillère silencieuse** – il assure un fonctionnement fluide et silencieux, ce qui est extrêmement important, en particulier dans les garages se trouvant dans les bâtiments résidentiels et situés à proximité immédiate de la chambre à coucher.
- **Accumulateur d'alimentation de secours** – permet l'ouverture et la fermeture de la porte en cas de panne de courant.
- **Il est équipé d'une lampe de signalisation intégrée**
- **Blocage mécanique anti-effraction** – il verrouille la porte en position fermée et prévient toute ouverture non autorisée de la porte de garage.
- **Possibilité de connecter une source extérieure de lumière supplémentaire p.e.x. d'un éclairage de l'allée**



# Informations TECHNIQUES

## DIMENSIONS DE MONTAGE

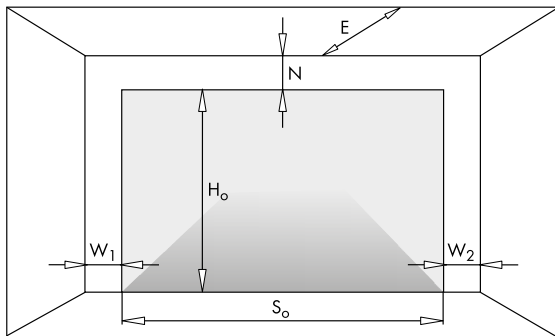

Dimensions de montage et leur marquages nécessaires à la sélection et à l'installation appropriée d'une porte de garage sectionnelle WISNIEWSKI.

$S_o$  - largeur de la baie, dimension sur commande,  
 $S_j$  - largeur de la baie d'entrée après l'installation de la porte,  
 $H_o$  - hauteur de la baie, dimension sur commande,  
 $H_j$  - hauteur de la baie d'entrée après l'installation de la porte,  
 $N$  - linteau minimal requis,  
 $W_1$  - espace latéral minimal requis,  
 $W_2$  - espace latéral minimal requis,  
 $E$  - profondeur minimale d'un garage avec espace libre sous le plafond,  
 $L_s$  - longueur du rail de la motorisation.

	PRIME
$S_j$	$S_o - 40$ [mm]
$H_j$	$H_o - 100$ [mm]
$N_{min}$	200 [mm] <sup>1</sup>
$W_{1min}, W_{2min}$	160 [mm]
$E_{min}$	$L_s + 410$ [mm]
$L_s$	2900 [mm] lub 3500 [mm]

<sup>(1)</sup> - Pour une porte de 2200 [mm] de hauteur,  $N_{min}$  est de 220 [mm].

## COULEUR ET STRUCTURE

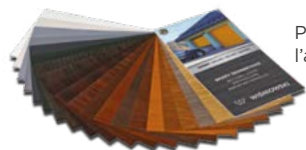

Placages imitant le bois, l'acier et autres surfaces



Couleurs RAL

Grâce à une riche palette de couleurs et de structures, PRIME permet une grande liberté d'agencement dans la réalisation de tous vos projets, en embellissant l'architecture de chaque bâtiment. La porte PRIME est offerte dans les couleurs de la palette RAL et avec des placages imitant le bois, l'acier ou d'autres surfaces.

Höhe der Öffnung ( $H_o$ )	Largeur de la baie ( $S_o$ )																
	2250	2375	2400	2500	2600	2750	3000	3250	3500	3750	4000	4250	4500	4750	5000	5500	6000
2000	.	.	.	.	.	.	.	.	.	.	.	.	.	.	.	.	.
2100	.	.	.	.	.	.	.	.	.	.	.	.	.	.	.	.	.
2125	.	.	.	.	.	.	.	.	.	.	.	.	.	.	.	.	.
2200	.	.	.	.	.	.	.	.	.	.	.	.	.	.	.	.	.
2250	.	.	.	.	.	.	.	.	.	.	.	.	.	.	.	.	.
2375	.	.	.	.	.	.	.	.	.	.	.	.	.	.	.	.	.
2500	.	.	.	.	.	.	.	.	.	.	.	.	.	.	.	X	X
2625	.	.	.	.	.	.	.	.	.	.	.	X	X	X	X	X	X
2750	.	.	.	.	.	.	.	.	.	.	.	X	X	X	X	X	X
2875	.	.	.	.	.	.	.	.	.	.	X	X	X	X	X	X	X
3000	X	X	.	.	.	.	.	.	.	X	X	X	X	X	X	X	X

# PRIME.

## Le couronnement de vos investissements

Lors de la conception des produits PRIME, nous avons pris soin de leur perfection à l'intérieur et à l'extérieur. Inspirés par vos besoins, ils ont été dotés de caractéristiques spéciales, les rendant uniques dans tous les aspects.

































WISNIEWSKI









# C'est bien, d'être bien assortis...

parce que l'harmonie est la plus haute forme de beauté. Choisissez **une porte de garage, des fenêtres et des volets, ainsi que la porte d'entrée et la clôture** dans le système Home Inclusive™, qui les réunira dans un seul design et une seule couleur. Accentuez cette harmonie avec la fonction de contrôle smartCONNECTED et faites l'expérience d'une perfection qui ne se démodera jamais. Votre menuiserie et votre clôture en intégrale ? Un seul fabricant et un seul design - parce que c'est mieux quand tout répond à vos rêves, à votre maison et aux autres.



HI MARINA HORIZON



DANS LE CADRE DE LA NOUVELLE COLLECTION HOME INCLUSIVE  
VOUS Y TROUVEREZ 16 COULEURS UNIQUES!

HI EARTH





HI QUARTZ GREY



DN

HI ANTHRACITE



HI DEEP GREEN



HI STONE



HI STEEL



HI RUBY





# WIŚNIEWSKI

PORTES | PORTAILS | CLÔTURES



DECOUVREZ  
PLUS...



[www.wisniowski.fr](http://www.wisniowski.fr)

Les produits représentés sur les photos possèdent souvent des équipements spéciaux et ne correspondent pas toujours aux versions standard • Cette brochure ne constitue pas une offre au sens du Code civil • Le fabricant se réserve le droit d'apporter des modifications • NOTA : Les couleurs du verre figurant dans cette brochure ne sont présentées qu'à titre indicatif • Tous droits réservés • Toute reproduction et utilisation, même partielle, requiert le consentement de la société WIŚNIEWSKI Sp. z o.o. S.K.A. • 10/22/FR