



WIŚNIEWSKI

Sectionnelles | Enroulables | Suspendues | Battantes | Automatismes

PORTES DE GARAGE INDUSTRIELLES





PORTES DE GARAGE **INDUSTRIELLES**

INFORMATIONS
GÉNÉRALES 4 - 9

PORTES DE
GARAGES
SECTIONNELLES 10 - 37

PORTES DE GARAGE
ENROULABLES
BR-100 38 - 45

PORTES DE GARAGE
SUSPENDUES
COULISSANTES 46 - 51

PORTES BATTANTES
A DEUX VANTAUX 52 - 57

AUTOMATISMES 58 - 67

COULEURS 68 - 75

INSPIRATIONS 76 - 109

www.wisniowski.fr



Pourquoi **WIŚNIEWSKI**?

Depuis trois décennies, nous agissons dans l'esprit du fondateur de la marque WIŚNIEWSKI – Andrzej Wiśniowski, qui s'est fixé comme objectif de créer des produits innovants qui répondent à tous les besoins des clients.

Nous voulons que votre maison soit sûre et confortable. Nous utilisons plus de 30 ans d'expérience dans la production de portes de garage, fenêtres, portes, portails et clôtures pour offrir à nos clients les meilleurs produits de qualité. Nous connaissons les besoins d'une maison moderne et les défis auxquels ses habitants sont confrontés.

Nous produisons actuellement des milliers de portes, fenêtres, portes et clôtures par jour sur 270.000 m². En même temps, nous sommes en mesure de répondre aux attentes individuelles de nos clients.

Chacun d'entre nous a des besoins et des attentes différents, c'est pourquoi dans le processus de création de nos produits, nous sommes avant tout à votre écoute. Découvrez la marque WIŚNIEWSKI – entrez dans le monde du confort et de la sécurité.

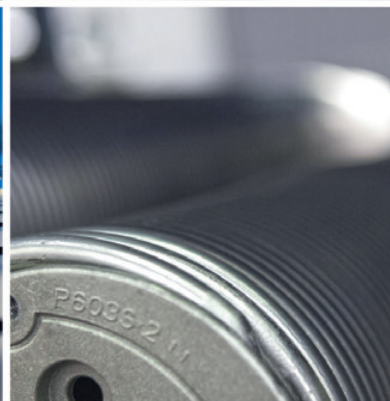



WIŚNIEWSKI | La perfection dans chaque détail.

Les technologies modernes garantissent la meilleure qualité.

Les entreprises modernes nécessitent des solutions innovantes. Celles-ci ne peuvent être créées que dans le cadre de processus technologiquement avancés. En conséquence, lors de la construction et de la conception de nouveaux produits, nous n'oublions pas d'investir dans des usines et des lignes de production. Le Département du développement technologique, qui a introduit il y a près de 20 ans WIŚNIOWSKI sur la voie de la quatrième révolution industrielle, est responsable de ce projet et le maintient aujourd'hui parmi les fabricants de portes de garage, portes, fenêtres, portails et clôtures les plus innovants en Europe.



Certificat **TÜV SÜD**

Dès la phase de conception, nous mettons en œuvre des solutions de construction pour prolonger la durée de vie des portes de garage. Le certificat TÜV SÜD ainsi obtenu garantit que tous les processus sont réalisés de manière contrôlée à chaque étape, de l'achat des matières premières, à la conception, à la technologie, à la production, au produit final, au service client. C'est une promesse de la plus haute qualité, sécurité et confort dans chaque phase d'utilisation.

Au nom du confort et de la **sécurité**

WIŚNIEWSKI Les systèmes de sécurité pour les portes sectionnelles ont été conçus pour répondre à toutes les exigences contemporaines. La plus importante d'entre elles est de fournir aux utilisateurs la sécurité et le confort à tout moment.

Les normes de sécurité les plus élevées sont confirmées par la Déclaration de performance - marquage CE. Nous avons atteint des normes de sécurité élevées grâce à une série de solutions techniques telles que des panneaux spécialement formés, des freins de sécurité, une protection intégrée contre la rupture des ressorts et des galets à billes de roulement.



Industrie **4.0**

Nos usines fonctionnent selon l'idée de l'Industrie 4.0, la quatrième révolution industrielle. Elle combine les réalisations de l'automatisation moderne, de la robotique et de l'informatique. Grâce à la technologie, le travail quotidien des spécialistes, constructeurs et ingénieurs de WIŚNIEWSKI se transforme en innovations et améliorations beaucoup plus rapidement. Les portes de garage, portes, fenêtres, portails et clôtures se distinguent par leur qualité et leur durabilité.

L'industrie 4.0 nous permet de créer des solutions «sur mesure» pour répondre aux besoins individuels. Le client décide de la plupart des caractéristiques du produit fini.

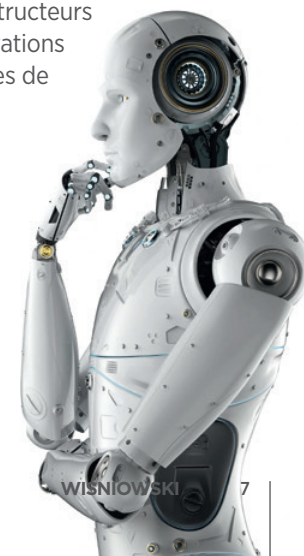

Choisissez la porte qui **correspond à vos besoins**

Les portes industrielles WIŚNIOWSKI offrent un maximum de fonctionnalité et de sécurité tout en préservant l'intégrité esthétique de tous les éléments. Nous les avons conçus de manière à ce que leur fonctionnement n'interfère pas avec la circulation à l'intérieur de l'installation industrielle, et que leur utilisation soit confortable et efficace en toute situation. Nous avons créé un certain nombre de solutions dédiées à différents types de bâtiments. Choisissez les portes les mieux adaptées à votre entreprise.

Dans notre offre, vous trouverez : des portes sectionnelles, enroulables et suspendues.





Bienvenue dans l'univers des portes sectionnelles industrielles WIŚNIOWSKI



Les portes sectionnelles industrielles WIŚNIOWSKI assurent la maximalisation de l'espace à l'avant et à l'intérieur du bâtiment. Grâce à une large gamme de différents types de guidages, les portes sectionnelles peuvent être adaptées à n'importe quel local, même atypique.



NOMBRE DE CYCLES

NOMBRE MINIMAL DE CYCLES

Nombre minimal de cycles

- **100 000**: portes MakroPro 100 2.0 et MakroPro ALU 100 2.0,
- **25 000**: portes MakroTherm 2.0, MakroPro 2.0 et MakroPro ALU 2.0,
- **15 000**: portes MakroTherm XXL.



ÉTANCHÉITÉ À L'AIR

ÉTANCHÉITÉ À L'AIR

- **classe 4** – MakroPro 2.0, MakroPro ALU 2.0, MakroPro 100 2.0, MakroPro ALU 100 2.0,
- **classe 5** – MakroTherm 2.0, MakroTherm XXL.



INSONORISATION

INSONORISATION

Pour les portes réalisées en panneaux 40 mm
Coefficient d'isolation acoustique **Rw 23 [dB]**
sans portillon / avec portillon **Rw 24 [dB]**.
Pour les portes réalisées en panneaux 60 mm
Rw24 [dB].



RÉSISTANCE À LA CHARGE DU VENT

RÉSISTANCE À LA CHARGE DU VENT

Résistance à la charge du vent:

- **classe 3** – MakroPro 2.0, MakroPro ALU 2.0 (double vitrage), MakroPro 100 2.0, MakroPro ALU 100 2.0 (double vitrage),
- **classe 4** – MakroTherm 2.0, MakroTherm XXL, MakroPro ALU 100 2.0 (double vitrage, panneaux renforcés), MakroPro ALU 2.0 (double vitrage, panneaux renforcés).



ISOLATION THERMIQUE

ISOLATION THERMIQUE

Coefficient de transfert thermique égale **0,48 W/m²K**
pour le panneau de 40 mm d'épaisseur et **0,33 W/m²K**
pour le panneau de 60 mm d'épaisseur.



ÉTANCHÉITÉ À L'EAU

ÉTANCHÉITÉ À L'EAU

- **classe 2** – MakroPro 2.0, MakroPro ALU 2.0, MakroPro 100 2.0, MakroPro ALU 100 2.0, MakroTherm 2.0, MakroTherm XXL.



GARANTIE

GARANTIE

La garantie pour tous les produits industriels est accordée pour 24 mois avec possibilité d'extension à 60 mois.



CONTRÔLE D'ACCÈS

CONTRÔLE D'ACCÈS

Les portes industrielles WIŚNIOWSKI peuvent être équipées de nombreuses solutions assurant un contrôle d'accès complet, par exemple une commande radio, un smartphone ou un détecteur de mouvement avec radar à micro-ondes.

Forme et **fonction**

Les portes sectionnelles WIŚNIEWSKI sont fabriquées sur la base de quatre types de panneaux:

- panneau en acier de 40 mm d'épaisseur pour les portes MakroPro 2.0, MakroPro 100 2.0,
- panneau INNOVO 60 mm pour les portes MakroTherm 2.0 et MakroTherm XXL,
- panneau en aluminium de 40 mm d'épaisseur pour les portes MakroPro ALU 2.0, MakroPro ALU 100 2.0,
- panneau en aluminium à rupture de pont thermique vitré de 40 mm d'épaisseur pour les portes MakroPro 2.0, MakroPro 100 2.0.

Tous les panneaux sont fabriqués sur des lignes technologiques modernes, ce qui garantit le respect de la qualité et de la répétabilité à chaque étape du processus de production.

Les paramètres techniques élevés et la protection solide contre la corrosion sont obtenus grâce à l'utilisation d'un acier galvanisé de haute qualité recouvert de couches de vernis ou de placage. L'âme en mousse de polyuréthane rigide offre une résistance et une isolation thermique optimales. Des solutions spéciales, telles que le système de pliage de la tôle à 5 couches, assurent une fixation solide de tous les assemblages.

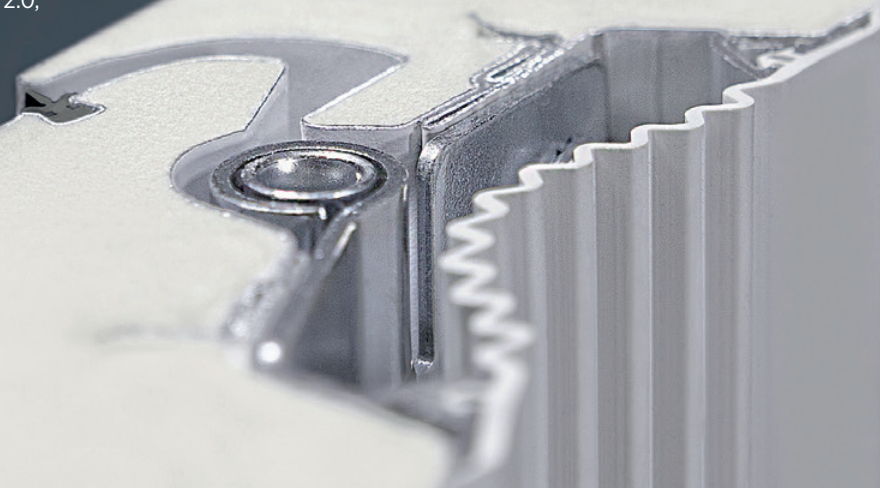

PANNEAU EN **ACIER**

PANNEAU **INNOVO**

PANNEAU EN **ALUMINIUM**

PANNEAU EN **ALUMINIUM**
À RUPTURE DE PONT THERMIQUE

← 40 mm →

← 60 mm →

← 40 mm →

← 40 mm →

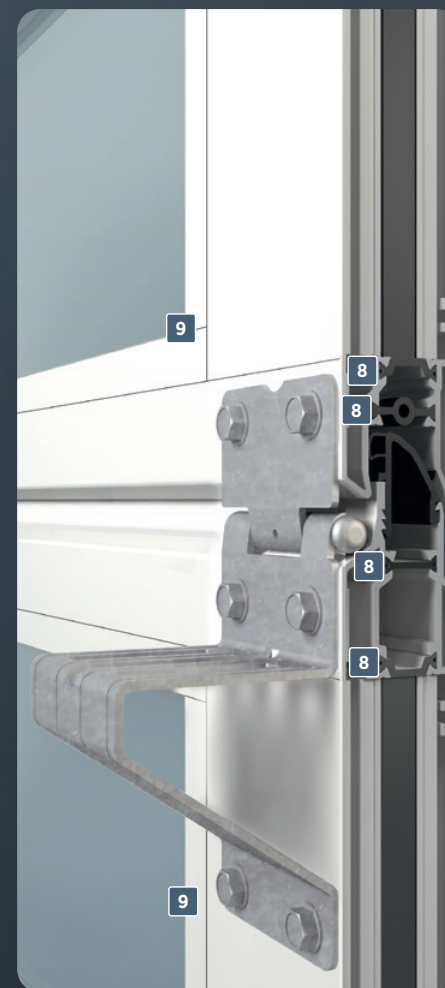
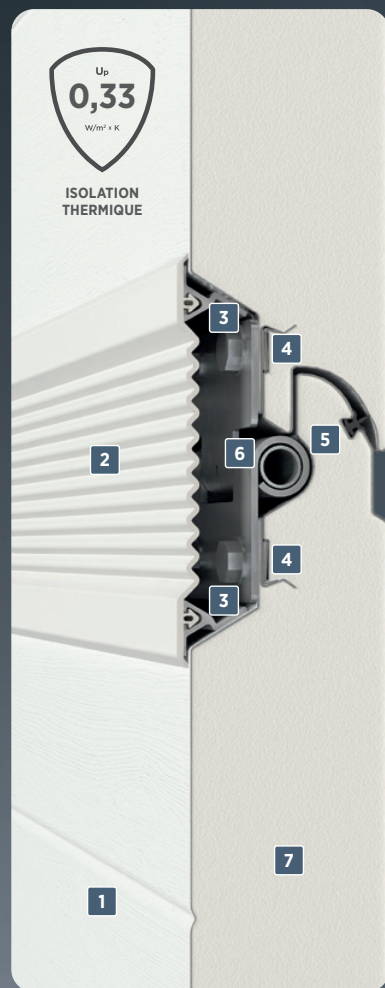

Porte: **MakroPro 2.0,**
MakroPro 100 2.0

Porte: **MakroTherm 2.0,**
MakroTherm XXL ⁽¹⁾

Porte: **MakroPro ALU 2.0,**
MakroPro ALU 100 2.0

Panneau vitré pour les portes
MakroPro 2.0, MakroPro 100 2.0

1. Structure fermée du panneau. 2. Protection flexible entre les panneaux. 3. Profilé en aluminium fixant les protections flexibles. 4. Cinq couches de tôle dans l'endroit de fixation des paumelles. 5. Étanchéité entre les panneaux. 6. Paumelle cachée. 7. Mousse polyuréthane. 8. Rupture de pont thermique. 9. Pareclozes en aluminium peints en couleur de la porte.

⁽¹⁾ - Pour les portes MakroTherm XXL, les joints entre panneaux ne sont pas utilisés.

MakroPro 2.0

MakroPro ALU 2.0

La garantie de la plus haute qualité.

Les bâtiments professionnels exigent des solutions professionnelles. La porte MakroPro 2.0 a été créée par des experts qui développent la marque WIŚNIEWSKI au quotidien et comprennent les besoins des entreprises qui se développent de manière dynamique. Les entreprises ont des exigences élevées et très ciblées en matière de produits qui déterminent leur succès au quotidien. Pour les portes industrielles, la résistance, la sécurité, l'isolation thermique, la facilité de pose et d'utilisation et la protection contre l'effraction sont importantes. Le produit idéal devrait combiner toutes les caractéristiques ci-dessus.





THERMOSET™

Arguments légitimes en faveur d'une isolation thermique efficace.

L'isolation thermique est un investissement. Le choix d'une porte étanche et fiable permet de réaliser d'importantes économies de chauffage, de maintenance et de temps. Les portes de garage sectionnelles WIŚNIOWSKI sont les seules portes sur le marché offrant de série le kit d'isolation thermique THERMOSET™. Cette solution renforce l'isolation des éléments les plus sensibles, garantissant une protection contre le froid et la chaleur. Les économies réalisées grâce à une bonne isolation vous permettront de développer votre entreprise encore plus rapidement!

MakroPro 2.0,
MakroPro 100 2.0



ISOLATION THERMIQUE
panneau de 40 mm

MakroTherm 2.0

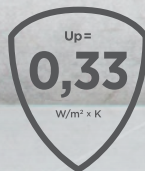

ISOLATION THERMIQUE
panneau de 60 mm



Évitez les pertes de chaleur.

Investissez dans une excellente isolation thermique et profitez-en!

3

3.



Joint d'angle – La solution qui vous permettra de calfeutrer au maximum les coins supérieurs de la porte- l'endroit où les joints latéraux sont reliés avec le joint supérieur.

1.

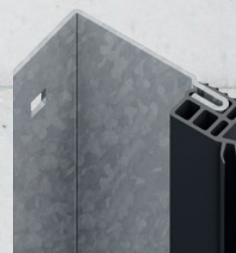

Joint latéral – le joint isolant semi-dur à quatre chambres est une solution moderne et pratique. D'une part grâce à sa construction à double lèvre et quatre chambres il élimine le plus efficacement les ponts thermiques et d' autre part il crée une distance sécurisante entre le tablier de la porte et le linteau.

2.



Joint supérieur – Le joint isolant allongé et à double lèvre assure une double étanchéité, dans le pourtour de la porte.

L'ISOLATION THERMIQUE EST UN AVANTAGE, C'EST LA RAISON POUR LAQUELLE LE KIT D'ISOLATION THERMIQUE THERMOSET™ CONSTITUE L'ÉQUIPEMENT **STANDARD** DES PORTES SECTIONNELLES INDUSTRIELLES WIŚNIEWSKI!

MakroPro 2.0 et MakroPro ALU 2.0.

Nouvelle série de portes sectionnelles industrielles.



POSE FACILE

Chaque élément de porte de la série MakroPro 2.0 a été créée avec la plus grande attention aux détails et la conscience que des exigences élevées seront imposées au produit fini. Les solutions technologiques que nous appliquons, uniques à l'échelle du marché, garantissent un niveau élevé de sécurité et de durabilité de l'ensemble de la structure, ainsi qu'une facilité de pose et d'entretien. La porte est disponible dans les versions en acier et en aluminium.



Téléchargez les fiches techniques de la Porte sectionnelle MakroPro 2.0 et MakroPro ALU 2.0.



Rails – les rails sont fabriqués en tôle de 2 mm d'épaisseur. Une paroi plus épaisse en combinaison avec une forme modifiée (reprofilage supplémentaire) empêche plus efficacement les galets de guidage de dérailler et contribue de manière significative à stabiliser le système de guidage de la porte.



Galets de guidage silencieux – les brides de galets de guidage ont été modifiées. Les brides agrandies sont équipées de manchons spéciaux en matériau autolubrifiant. Grâce à cette solution la façon de fonctionnement de la porte a été considérablement améliorée par l'insonorisation et l'amortissement des vibrations de la structure

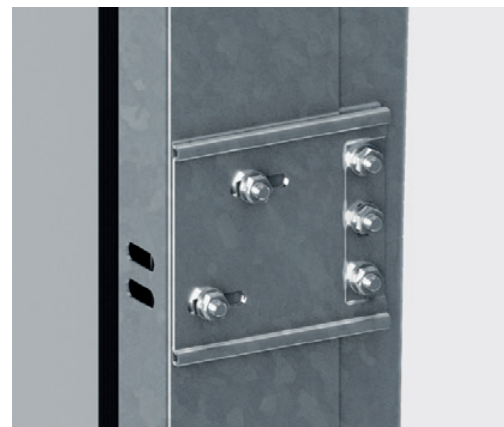

Rails boulonnés avec bâti – la façon de fixation réalisée par des platines de montage. Grâce à cette solution, il est possible de régler la distance entre les rails verticaux (réglage sur trous ovales). Le boulonnage donne aussi une possibilité de remplacer les rails eux-mêmes. Les rails et les bâtis sont assemblés à l'usine.



La traverse arrière – est en tôle d'acier de 2 mm d'épaisseur avec les cornières métalliques elle forme un élément stabilisateur très solide. Il s'agit également d'un gabarit qui permet de déterminer correctement et rapidement l'espacement des bâtis.



Marqueur 1000 – à la hauteur de 1000 mm à partir de la base des bâtis verticaux, il y a un repère flèche. Il permet de déterminer correctement et rapidement l'espacement des bâtis de porte pendant le montage.

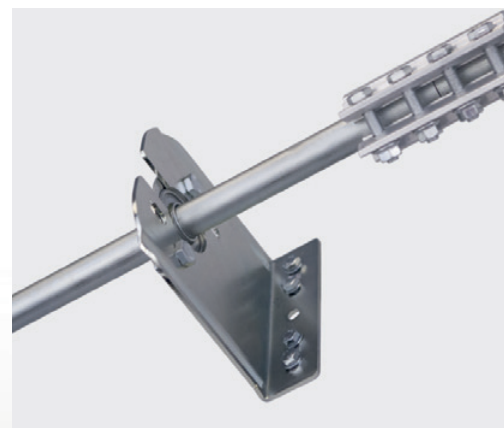

Éléments de fixation – Les platines de montage, des éléments d'entraînement de l'arbre, des éléments de sécurité ou des éléments de support ont reçu une structure ouverte. Cette solution permet la pose, le remplacement et l'entretien plus rapides et plus faciles des éléments de la porte.

MakroPro 100 2.0 et MakroPro ALU 100 2.0.

Une fonctionnalité plus longue.

Les portes industrielles MakroPro 100 2.0 et MakroPro ALU 100 2.0 – grâce au remplacement des ressorts traditionnels par un système de motorisation moderne – peuvent effectuer jusqu'à 100 000 cycles!



Téléchargez les fiches techniques de la Porte sectionnelle MakroPro 100 2.0 et MakroPro ALU 100 2.0.

LES CONDITIONS D'ENCOMBREMENT LES PLUS FAVORABLES

Le système de motorisation moderne de la porte permet de la poser aux linteaux les plus élevés. Grâce à une large gamme de différents types de guidages, les portes industrielles WIŚNIEWSKI peuvent être adaptées à tout bâtiment, même atypique.



Le tablier de la porte sectionnelle est soulevé verticalement vers le haut en fonction du type de guidage installé. Ainsi, l'espace devant la porte peut être utilisé au maximum.



La porte est équipée en standard de la motorisation électrique de la série GfA SI – offre un confort d'utilisation quelle que soit la taille de la porte.

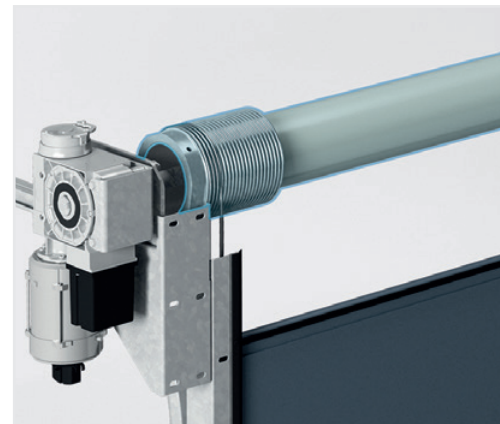

100 000 cycles – Grâce au remplacement des ressorts traditionnels par un système de motorisation moderne, la porte peut effectuer un plus grand nombre de cycles. Avec 10 cycles par jour, cela représente 27 ans d'utilisation!



Service et utilisation moins chers – il n'est pas nécessaire de remplacer les ressorts, de les lubrifier ou de corriger leur tension.

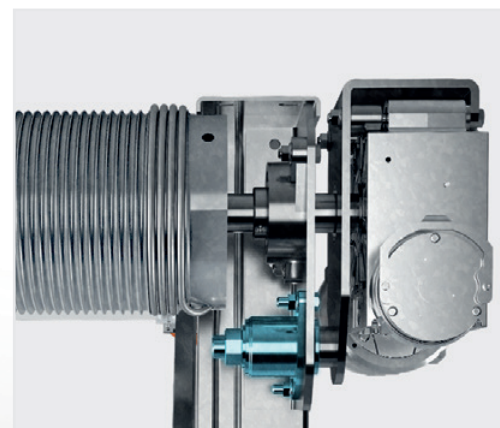

Fonctionnement fiable – grâce à l'utilisation de stabilisateurs spéciaux qui fixent la motorisation électrique, la porte fonctionne silencieusement, en douceur et la motorisation ne transmet pas de vibrations.

MakroTherm 2.0. Une isolation thermique efficace.

L'isolation thermique distingue la porte MakroTherm 2.0, la qualifiant de produit recommandé pour les bâtiments économes en énergie et même passifs (BBC). Elle répond à la nécessité de maximiser les économies d'énergie. Grâce à l'utilisation de panneaux thermiquement isolés et de systèmes d'étanchéité, nous avons éliminé les pertes de chaleur dans les zones les plus sensibles du tablier, en fournissant aux portes sectionnelles des paramètres permettant de maintenir une température optimale à l'intérieur du garage.

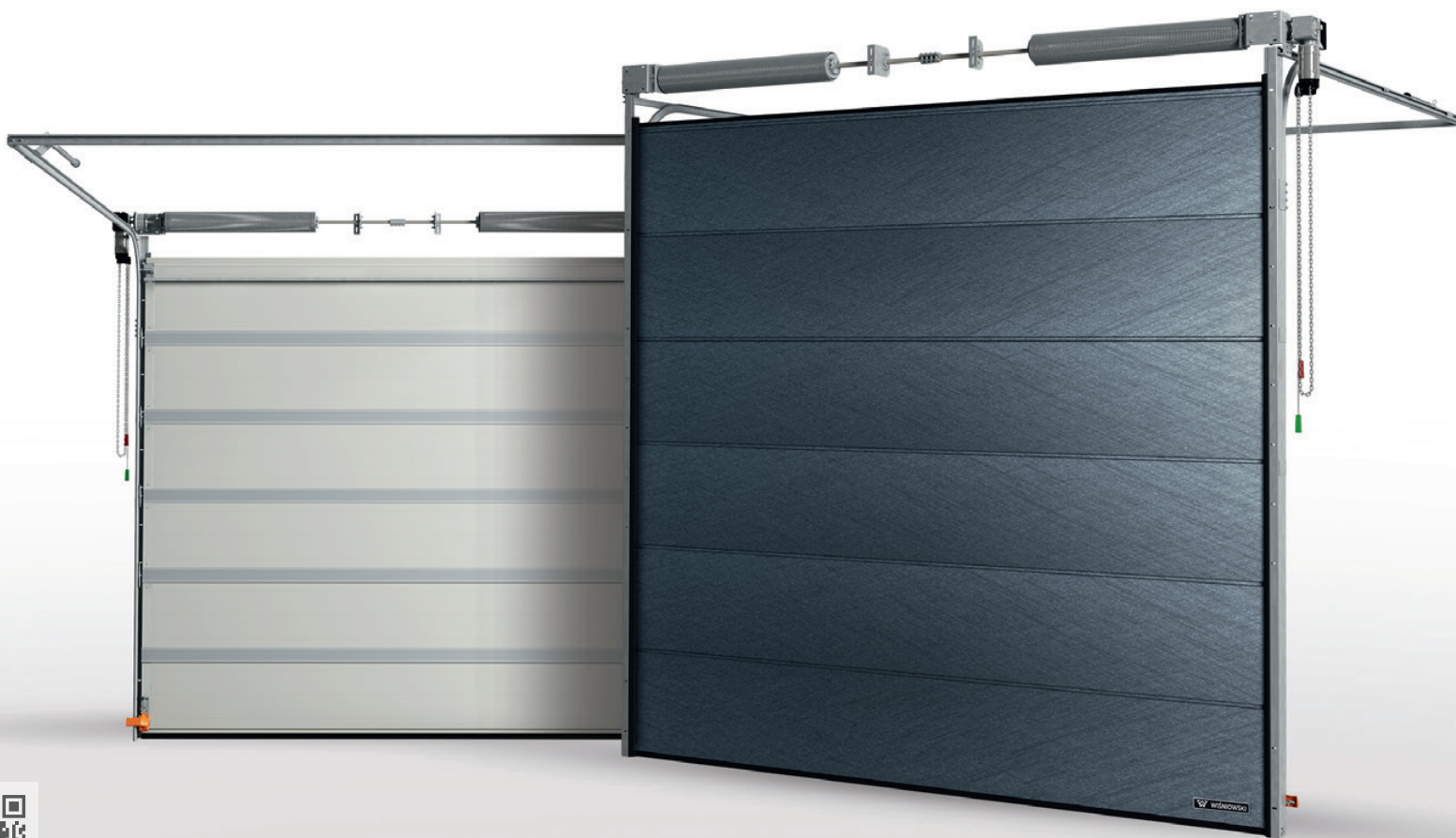

Téléchargez la fiche technique de la Porte sectionnelle MakroTherm 2.0.

PANNEAU INNOVO

Une structure unique du panneau INNOVO d'une épaisseur de **60 mm** permet d'obtenir d'excellents paramètres de transfert thermique. Elle sert de très bonne base de construction du tablier. Les solutions spéciales telles que le système multicouche de 5 plis de la tôle, assure une fixation stable des éléments ce qui augmente la résistance de la structure.



Pour le panneau INNOVO le coefficient de transfert thermique est de $U_p = 0,33 \text{ W/m}^2 \times \text{K}$.

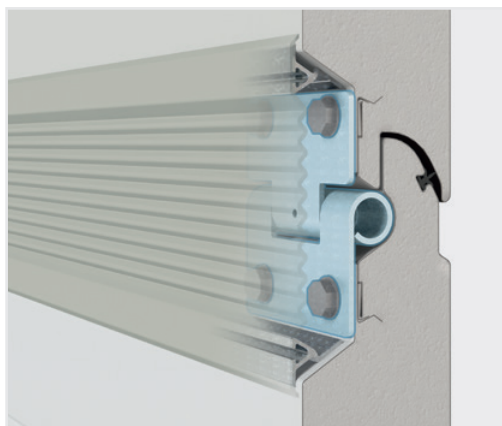

Charnières cachées – toutes les charnières sont dissimulées sous une protection flexible entre panneaux en couleur RAL 7040 ou RAL 9002.

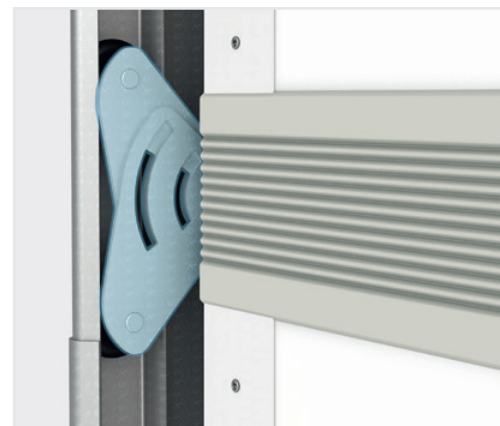

Fonctionnement silencieux – Les brides de galets de guidage, équipées de douilles spéciales en plastique autolubrifiant, calment et amortissent les vibrations de la structure.



Doubles galets de guidage – c'est la double sécurité et le fonctionnement fiable de la porte.



Protection contre les effets de rupture des câbles dont la longueur est réglable – réduit le temps nécessaire pour équilibrer la porte lors des travaux de maintenance.

MakroTherm XXL. La fonctionnalité de gros gabarit.

MakroTherm XXL est un produit innovant qui combine la construction éprouvée d'une porte sectionnelle avec un tablier moderne constitué de panneaux INNOVO de 60 mm d'épaisseur et un coefficient de transfert thermique $U = 0,33$ [W/m²xK].



TAILLE

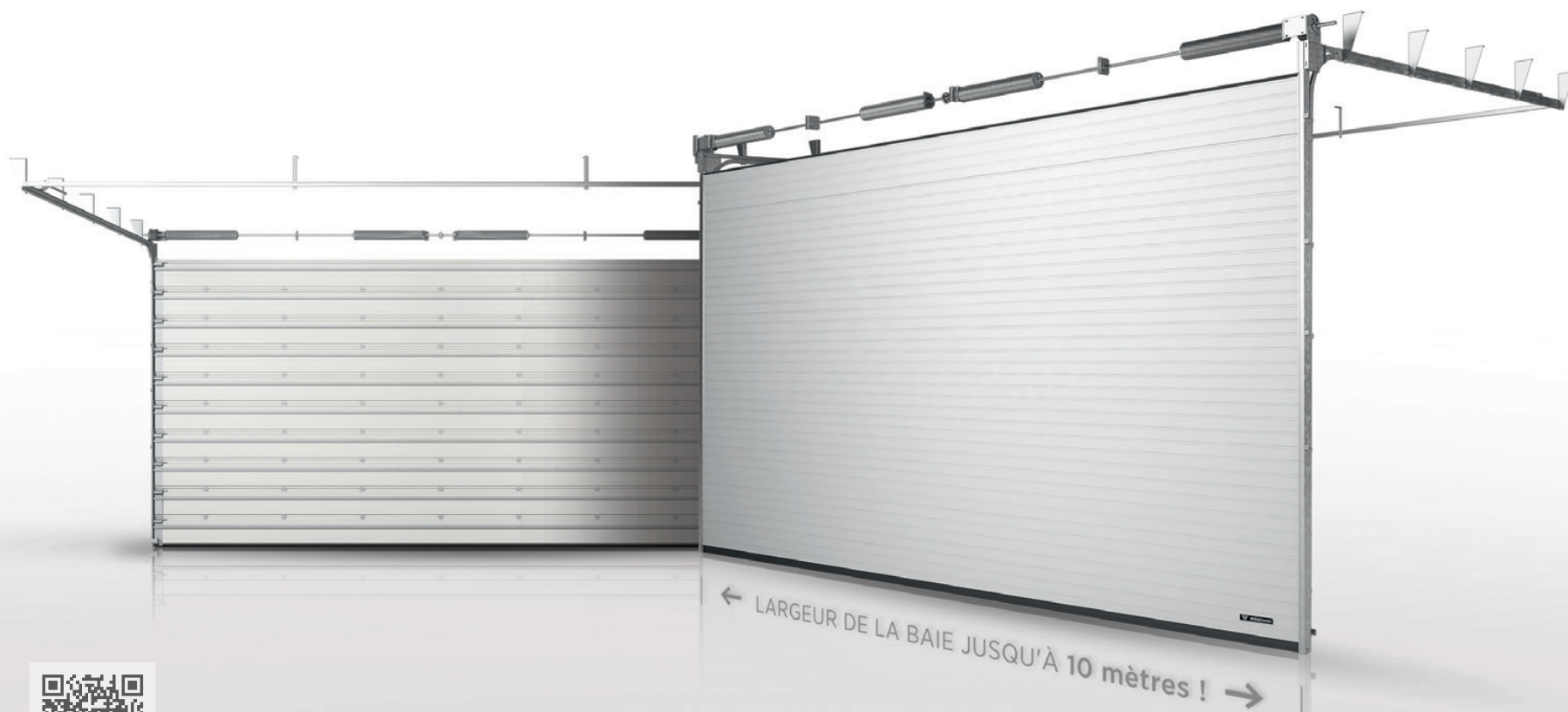

Téléchargez la fiche technique de la Porte sectionnelle MakroTherm XXL.



La porte est équipée en standard de la motorisation électrique GfA fonctionnant à une tension de 1x230 [V] ou 3x400 [V]. Le moteur est doté d'un réglage progressif de la vitesse, offrant une fonction de démarrage et d'arrêt souples.



Les doubles galets de guidage renforcés assurent le support du poids accru du tablier de la porte et garantissent son fonctionnement souple et silencieux.

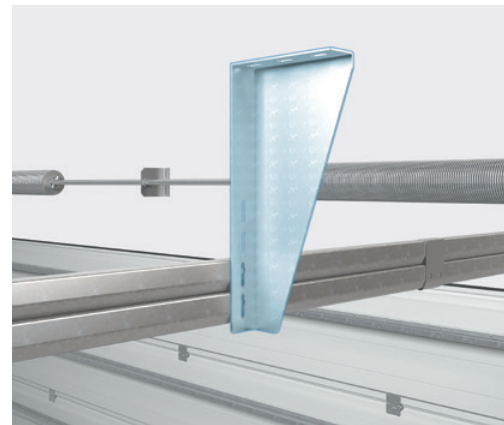

La suspension traditionnelle des rails horizontaux de la porte a été remplacée par des tôles galvanisées spéciales adaptées aux dimensions de la porte.



Les doubles brides de galets de guidage sont renforcées par des platines en tôle supplémentaires.



Les portes MakroTherm XXL sont équipées en standard de la protection la plus efficace, soit un rideau lumineux d'une hauteur de 2668 mm. Un réseau dense de cellules photoélectriques protège le tablier et empêche la porte de se fermer de manière incontrôlée lorsqu'il y a un obstacle dans la zone de passage.



Sur la face intérieure de chaque panneau, des profilés oméga en acier galvanisé sont montés pour rigidifier le tablier.

Types de guidages pour votre bâtiment.

Des solutions qui permettent une communication ininterrompue.

Les portes sectionnelles WIŚNIEWSKI peuvent être installées dans des bâtiments neufs et rénovés. L'utilisation d'un guidage adapté permet d'ajuster la porte aux exigences du bâtiment. Selon les conditions de pose, différents types de guidages sont disponibles.





● MakroPro 2.0, MakroPro ALU 2.0

■ MakroPro 100 2.0, MakroPro ALU 100 2.0

◆ MakroTherm 2.0

▲ MakroTherm XXL



STL – guidage standard

● ■ ◆ ▲



LrH – guidage inférieur (retombée du linteau faible) ressorts de torsion en arrière

●



LH – guidage inférieur – ressort de torsion en arrière

●



LHp – guidage inférieur

●



HL 2x45 – guidage supérieur 2x45°

●



VL – guidage vertical

● ■ ◆



VLO – guidage vertical avec arbre abaissé

● ■



VLO Dock – guidage vertical avec arbre abaissé⁽¹⁾

●

⁽¹⁾ Guidage disponible uniquement pour les portes MakroPro 2.0. Dédié aux quais de transbordement



Porte de garage adaptée pour le bardage individuel (c-à-d. porte affleurante invisible dans la façade)

ELH – guidage inférieur (retombée du linteau faible) ressorts de torsions en arrière ●



HL – guidage supérieur ● ■ ◆ ▲



HLO – guidage supérieur avec arbre abaissé ● ■



⁽¹⁾ Guidage disponible uniquement pour les portes MakroPro 2.0. Dédié aux quais de transbordement

HLO Dock – guidage supérieur avec arbre abaissé⁽¹⁾ ●



STLK – guidage standard angulaire ●



HLK – guidage supérieur angulaire ●



LHK – guidage inférieur angulaire ●

Architecture qui sort de l'ordinaire nécessite une créativité particulière.

La porte MakroPro 2.0 ELH est conçue de sorte qu'elle puisse être complétée par un bardage individuel. Cela signifie que, de l'extérieur, son tablier peut ressembler exactement à sa conception initiale rêvée ou attendue. Comme il s'agit d'une porte invisible dans la façade, il semble évident d'adapter son apparence au design de la façade. La façade est recouverte de dalles, d'ardoises ou de panneaux en plastique? Pourquoi ne pas «fusionner» la porte de garage avec l'arrière-plan – pour créer l'effet d'une façade parfaitement cohérente? Il s'agit d'une formidable opportunité pour les architectes et les entreprises qui souhaitent souligner avec force leur engagement en faveur de la beauté.





Dédiée

aux espaces exceptionnels

Quelles sont vos limites lorsque vous créez votre porte de garage affleurante dissimulée dans la façade? Le tablier de la porte peut atteindre une superficie de 20 m² et l'épaisseur maximale du bardage est de 4 centimètres. Surtout, la porte peut faire partie d'un bâtiment non isolé ou d'un bâtiment dont l'isolation est comprise entre 70 et 220 millimètres d'épaisseur.

La porte de garage affleurante dissimulée dans la façade – il ne s'agit pas d'une simple structure mais d'une structure parfaite, qui peut être complétée par le bardage le plus fantaisiste. Il faut souligner que cette porte de garage est réalisée sur la base de la porte MakroPro 2.0 ou MakroPro Alu 2.0.



Porte de garage et façade en un. Elle n'est qu'une construction et rien qu'une construction.

Grâce à une porte de garage dissimulée dans la façade, vous profitez de la combinaison parfaite d'un design original, d'un ajustement parfait des besoins et de la qualité. C'est une porte qui ne ressemble à aucune autre, toujours originale et toujours adaptée à vous.

En position fermée, le tablier de la porte forme une surface homogène avec la façade. Il est impossible de voir qu'une porte de garage est dissimulée à cet endroit. Vous remarquez sa présence uniquement lorsque vous décidez de l'ouvrir. Ce processus est un véritable spectacle – comme si le mur du bâtiment commençait à s'effondrer et à se rétracter à l'intérieur. Le moment est impressionnant.

Exemples d'options de bardage.

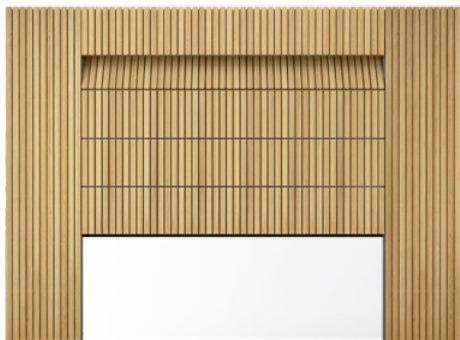

La façade et tablier de la porte sectionnelle industrielle MakroPro 2.0 avec le bardage en bois.



La façade et tablier de la porte sectionnelle industrielle MakroPro 2.0 avec le bardage en panneaux imitation béton.

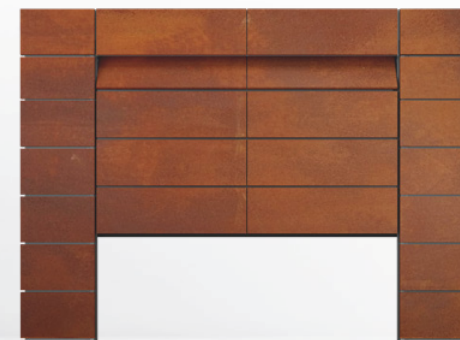

La façade et tablier de la porte sectionnelle industrielle MakroPro 2.0 avec le bardage en panneaux Corten.

Les rails de guidage et les bâtis font partie des éléments les plus importants d'une porte de garage.

Dans le cas des portes de la série MakroPro 2.0, nous avons décidé de les fabriquer en tôle d'acier de 2 mm d'épaisseur.

La construction renforcée assure un fonctionnement silencieux et sans défaillance, même en cas d'utilisation intensive et prolongée. La porte est équipée en standard d'un servomoteur silencieux SW6.80 ou 9.60, qui assure un démarrage et un arrêt souples.

Circulation piétonne facile sans devoir ouvrir la porte

Le portillon est une solution pratique pour communiquer sans nécessité d'ouvrir toute la porte. Le détecteur d'ouverture du portillon garantit que l'ouverture automatique de la porte n'est possible que lorsque la porte est fermée. Le seuil bas du portillon est une solution innovante qui améliore la fonctionnalité. Le seuil le plus ergonomique est en profilé d'aluminium. La conception de la porte sectionnelle à seuil bas conserve toute sa stabilité.



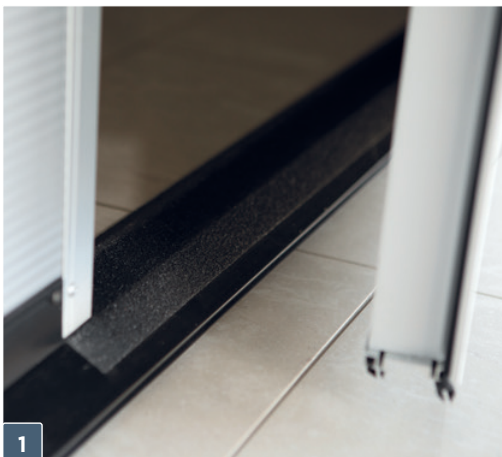

Seuil – La porte standard a un seuil de 100 mm de hauteur. En option, un seuil bas en profilé d'aluminium de 21 mm de hauteur peut être utilisé (hauteur du joint compris dans la hauteur).



Béquille du portillon – esthétique et durable – protégée contre les intempéries par la chromatisation.



Embouts en plastic – installés aux extrémités de panneaux, jouent le rôle d'un dispositif anti-pince doigts lorsque la porte se referme.



Serrure antipanique – assure une ouverture rapide et sécurisée du portillon installé dans la porte.



Capteur d'ouverture du portillon – protège contre la mise en marche de la porte en cas d'ouverture de portillon. Il est monté dans chaque portillon dans la porte avec le moteur électrique.



Ferme-porte – protège contre les déperditions de chaleur et les ouvertures incontrôlées.

Comparaison des données techniques des portes de la série MakroPro 2.0



	MakroPro 2.0	MakroPro ALU 2.0	MakroPro 100 2.0	MakroPro ALU 100 2.0
Tablier constitué en	Acier	Aluminium	Acier	Aluminium
Épaisseur des panneaux	40 mm	40 mm	40 mm	40 mm
Nombre minimal de cycles	25 000	25 000	100 000	100 000
Coefficient de transfert thermique U [W/m ² ·xK] pour le panneau	0,48	—	0,48	—
Coefficient de transfert thermique U [W/m ² ·xK] avec vitre simple / double vitrage	—	Conforme à la plaque signalétique de la porte	—	Conforme à la plaque signalétique de la porte
Étanchéité à l'eau (classe)	2	2	2	2
Résistance à la charge du vent (classe)	3	2 ⁽²⁾ , 3 ⁽³⁾ , 4 ⁽⁴⁾	3	2 ⁽²⁾ , 3 ⁽³⁾ , 4 ⁽⁴⁾
Perméabilité à l'air (classe)	4	4	4	4
Coefficient d'isolation acoustique Rw [dB] sans portillon / avec portillon	23 / 24	23 / 25	23 / 24	23 / 25
Type de motorisation / type d'alimentation	GfA série SE / 1x230 V / 3x400 V		GfA série SI ⁽¹⁾ / 3x400 V	GfA série SI ⁽¹⁾ / 3x400 V
Protections (standard)	Protection en cas de rupture des câbles (avec réglage des câbles), protection en cas de rupture des ressorts (sur chaque ressort), barre palpeuse de sécurité (motorisation Automatik), panneau anti-pince doigt.		Protection en cas de rupture des câbles (avec réglage des câbles), barre palpeuse de sécurité (motorisation Automatik), panneau anti-pince doigt.	
Équipement supplémentaire	Différents types de guidage, portillon intégré, seuil bas dans le portillon intégré, serrure supplémentaire, panneau ventilé, vitrage VISUAL, hublots, vitres: No-Scratch, GRAY, SATIN, SAN R, grilles de ventilation, émetteur, lecteur de cartes magnétiques, serrure digicode, motorisation pour le fonctionnement continu, détecteur de mouvement, serrure antipanique, serrure digicode, avertisseur lumineux, cellules photoélectriques télescopiques, rideau lumineux, détecteur de câble relâché, ressorts 50 000 cycles, ressorts 100 000 cycles.		Différents types de guidage, portillon intégré, seuil bas dans le portillon intégré, serrure supplémentaire, panneau ventilé, vitrage VISUAL, hublots, vitres: No-Scratch, GRAY, SATIN, SAN R, grilles de ventilation, émetteur, lecteur de cartes magnétiques, serrure digicode, détecteur de mouvement, serrure antipanique, serrure digicode, avertisseur lumineux, cellules photoélectriques télescopiques, rideau lumineux, détecteur de câble relâché.	
Max. larg. / haut. de la porte mm	8000 / 7500	7000 / 5500	8000 / 7500	7000 / 5500
Types de panneau disponibles	Sans rainures (lisse), Rainures fortes, Rainures légères, Rainures en V	—	Sans rainures (lisse), Rainures fortes, Rainures légères, Rainures en V	—
Structures de panneau disponibles	Woodgrain, Smoothgrain, Sandgrain, Silkline	—	Woodgrain, Smoothgrain, Sandgrain, Silkline	—
Couleurs standard RAL	1021 – jaune ⁽⁵⁾ , 2004 – orangé pur, 3000 – rouge, 5010 – bleu, 6002 – vert ⁽⁵⁾ , 7016 – gris anthracite, 7032 – gris ⁽⁵⁾ , 8014 – brun, 9006 – aluminium blanc, 9007 – aluminium gris, 9016 – blanc signalisation			
Couleurs non standard	Autre RAL, couleurs spéciales, y compris imitation bois	Autre RAL	Autre RAL, couleurs spéciales, y compris imitation bois	Autre RAL
Types de guidage	STL, LrH, LH, LHp, ELH, HL, HLO, HLO Dock ⁽⁶⁾ , HL 2x45, VL, VLO, VLO Dock ⁽⁶⁾ , STLK, HLK, LHK		STL, HL, HLO, VL, VLO	STL, HL, HLO, VL, VLO

⁽¹⁾ Motorisation électrique en standard. ⁽²⁾ Pour les portes avec vitre simple. ⁽³⁾ Pour les portes avec double vitrage. ⁽⁴⁾ Pour les portes avec double vitrage et renforts. ⁽⁵⁾ Ceci ne concerne pas les portes MakroPro 2.0 et MakroPro 100 2.0.

⁽⁶⁾ Guidage disponible uniquement pour les portes MakroPro 2.0. — Non applicable.

MakroTherm 2.0

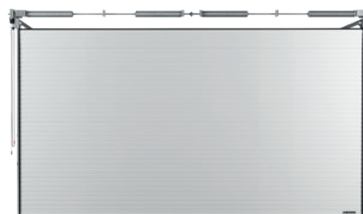

	MakroTherm 2.0	MakroTherm XXL
Tablier constitué en	Acier	Acier
Épaisseur des panneaux	60 mm	60 mm
Nombre minimal de cycles	25 000	15 000
Coefficient de transfert thermique U [W/m ² ·xK] pour le panneau	0,33	0,33
Coefficient de transfert thermique U [W/m ² ·xK] avec vitre simple / double vitrage	—	—
Étanchéité à l'eau (classe)	2	2
Résistance à la charge du vent (classe)	4	4
Perméabilité à l'air (classe)	5	5
Coefficient d'isolation acoustique Rw [dB]	24	24
Type de motorisation / type d'alimentation	GfA série SE / 1x230 V / 3x400 V	GfA SE 25.24 FU / 1x230 V / 3x400 V Équipement standard
Protections (standard)	Protection en cas de rupture des câbles (avec réglage des câbles), protection en cas de rupture des ressorts (sur chaque ressort), panneau anti-pince doigt, barre palpouse de sécurité (motorisation Automatik).	Protection en cas de rupture des câbles, protection en cas de rupture des ressorts (sur chaque ressort), rideau lumineux, panneau anti-pince doigt.
Équipement standard	Ressorts 50 000 cycles, différents types de guidage, serrure digicode, émetteur, lecteur de cartes magnétiques, détecteur de mouvement, lampe de signalisation, avertisseur sonore, détecteur de câble relâché.	Ressorts 15 000 cycles, différents types de guidage, serrure digicode, émetteur, lecteur de cartes magnétiques, détecteur de mouvement, lampe de signalisation, avertisseur sonore.
Max. larg. / haut. de la porte mm	6999 / 5500	10000 / 5000
Types de panneau disponibles	Sans rainures (lisse), Rainures fortes, Rainures légères, Rainures en V	Rainures légères
Structures de panneau disponibles	Woodgrain, Smoothgrain, Sandgrain, Silkline	Woodgrain
Couleurs standard RAL	9016 – blanc signalisation, 9006 – aluminium blanc, 7016 – gris anthracite	9016 – blanc signalisation
Couleurs non standard	Autre RAL, couleurs spéciales, y compris imitation bois	—
Types de guidage	STL, HL, VL	STL, HL



The image shows the exterior of an industrial building. The facade is composed of horizontal wooden planks. There are three large, blue, corrugated roller doors. Each door is set within a wooden frame. The doors are closed. The building is situated near a body of water, which is visible in the foreground and reflects the building and the sky. The sky is blue with some light clouds. The overall scene is well-lit, suggesting daytime.

Bienvenue dans l'univers des portes enroulables industrielles BR-100 WIŚNIOWSKI

Les portes enroulables se caractérisent par leur extraordinaire durabilité et leur fiabilité. Elles sont très faciles à poser. En outre, leur pose ne nécessite pas d'espace important au plafond. En combinaison avec les très bonnes performances anti-corrosion, elles assurent une fermeture étanche pendant de nombreuses années.



NOMBRE DE CYCLES

NOMBRE MINIMALE DE CYCLES

20 000 – nombre minimale de cycles pour les portes BR-100.



ÉTANCHÉITÉ À L'AIR

ÉTANCHÉITÉ À L'AIR

• classe 2 – étanchéité à l'air.



INSONORISATION

INSONORISATION

Pour les portes BR-100 le coefficient d'isolation acoustique est de **Rw 20 [dB]**.



RÉSISTANCE À LA CHARGE DU VENT

RÉSISTANCE À LA CHARGE DU VENT

La résistance à la charge du vent:

- classe 2 – pour les portes sans crochets anti-vent,
- classe 3 – pour les portes avec crochets anti-vent.



ISOLATION THERMIQUE

ISOLATION THERMIQUE

Le coefficient de transfert thermique est de **3,7 [W/m²xK]** pour une porte BR-100 dont les dimensions 8000x6000 mm.



ÉTANCHÉITÉ À L'EAU

ÉTANCHÉITÉ À L'EAU

• classe 2.



GARANTIE

GARANTIE

La garantie pour tous les produits industriels est accordée pour 24 mois avec possibilité d'extension à 60 mois.



CONTRÔLE D'ACCÈS

CONTRÔLE D'ACCÈS

Les portes industrielles WIŚNIEWSKI peuvent être équipées de nombreuses solutions assurant un contrôle d'accès complet, par exemple une commande radio, un smartphone ou un détecteur de mouvement avec radar à micro-ondes.

Portes enroulables BR-100. Confort en standard.

Les portes enroulables BR-100 sont un excellent équipement pour les halls industriels, les entrepôts ou les installations commerciales et de services. Fiables et fonctionnelles. Elles conviennent particulièrement bien aux endroits où l'espace au plafond est insuffisant, par exemple dans les installations où fonctionnent des ponts roulants.

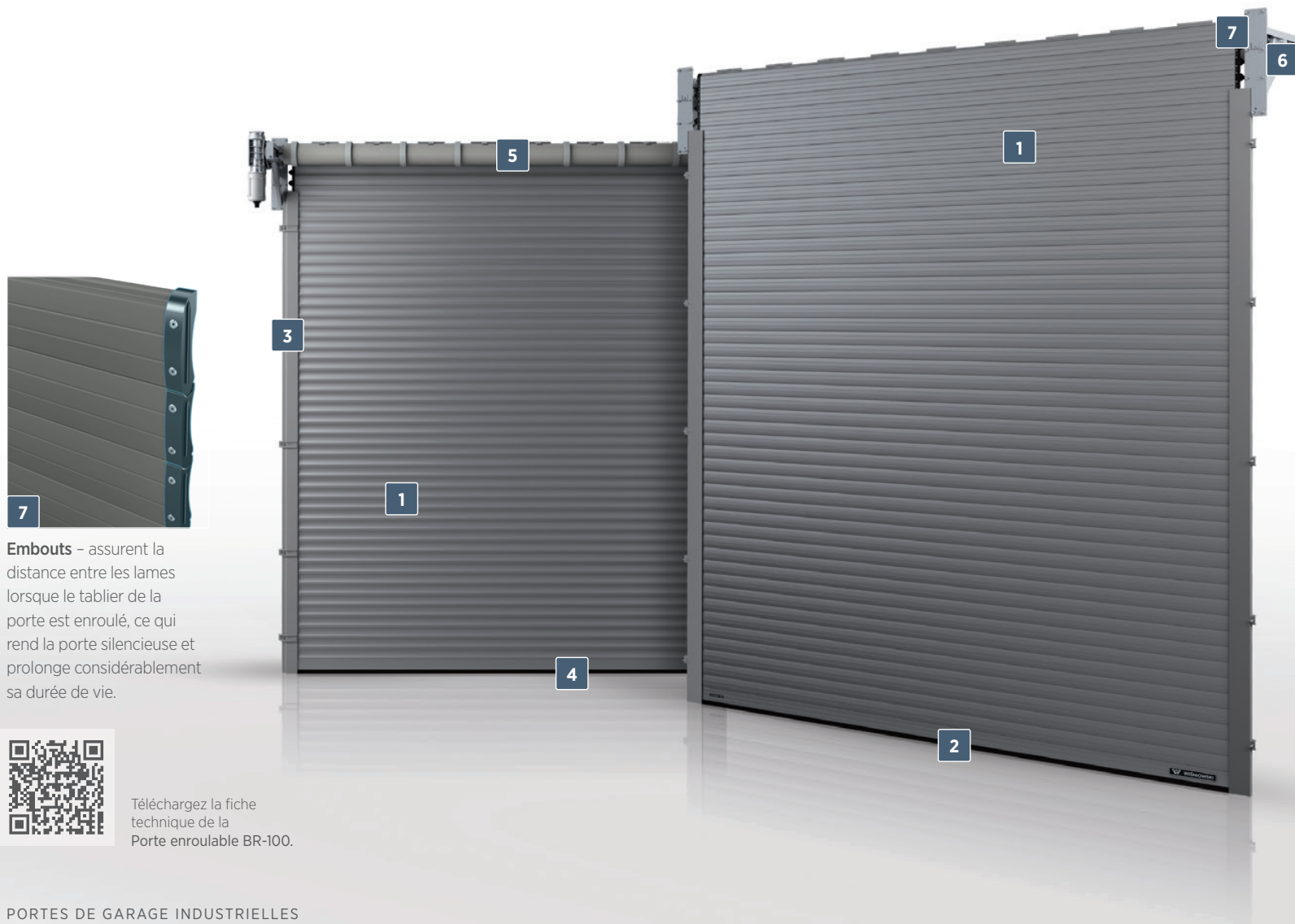

Embouts – assurent la distance entre les lames lorsque le tablier de la porte est enroulé, ce qui rend la porte silencieuse et prolonge considérablement sa durée de vie.



Téléchargez la fiche technique de la Porte enroulable BR-100.



1
Tablier de porte – réalisé en lames en aluminium d'une hauteur de 100 mm et d' une épaisseur de 25 mm remplies de mousse en polyuréthane sans fréon.
 (A) – lame à double paroi vitrée en aluminium,
 (B) – lame à double paroi ventilée en aluminium.

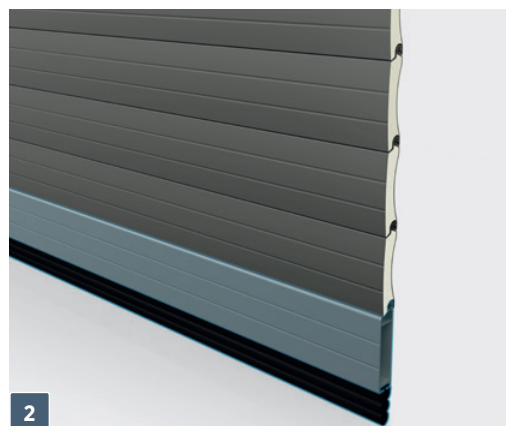

2
Profilé inférieur – Profilé de renforcement en aluminium de 115 mm de haut en standard, peint en couleur du tablier de la porte.



3
Rails de guidage en aluminium – (sans rupture de pont thermique) sont montés à l'intérieur de la pièce, le long des bords latéraux de la baie. Ils sont munis de joints brosse et de glissières.

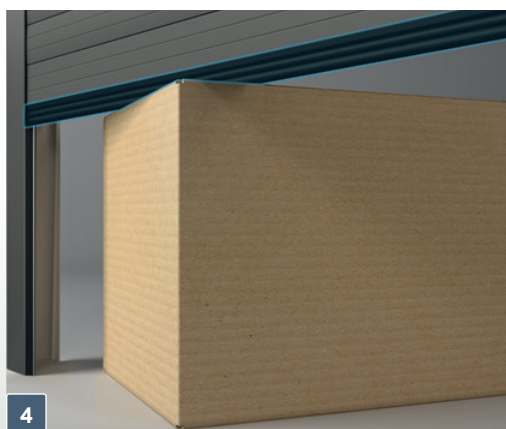

4
Barre palpouse de sécurité – Les capteurs optiques de la barre palpouse de sécurité sont montés dans le joint inférieur de la porte. En cas de contact avec un obstacle, la porte s'arrête et revient en position ouverte – standard pour les portes Automatik.

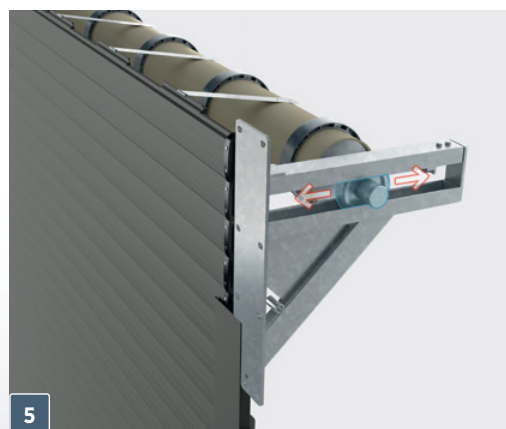

5
Arbre d'enroulement mouvant – pendant l'enroulement, le tablier change de position par rapport au linteau, ce qui garantit que les rails de guidage du tablier en mouvement sont maintenus dans l'axe.

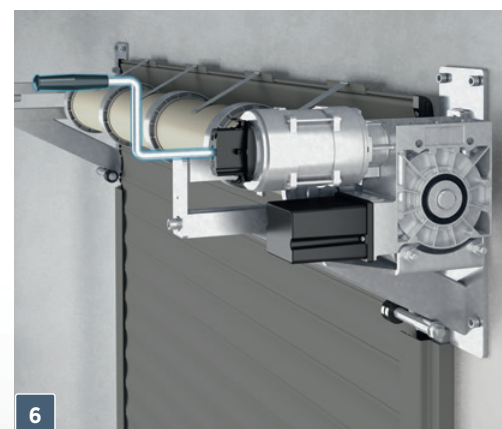

6
Ouverture d'urgence de la porte – en cas de panne de courant, la porte peut être ouverte manuellement à l'aide d'une manivelle ou d'une chaîne pour ouverture d'urgence montée sur le servomoteur.

Sécurité – crochets anti-vent

Les paramètres de résistance accrue de la porte ont été obtenus, entre autres, en utilisant des crochets anti-vent. Ils représentent une extension des embouts des profilés. Pendant le fonctionnement, ils se déplacent dans les rails de guidage spécialement conçus, renforcés par les brides de stabilisation.

Ils sont utilisés comme équipement standard pour les portes d'une largeur de $S_o > 5000$ mm. Pour les portes dont $S_o \leq 5000$ mm, les crochets peuvent être utilisés comme option supplémentaire. Les solutions appliquées augmentent la classe de résistance à la charge du vent des portes BR-100 de la classe 2 à la classe 3.



ÉTANCHÉITÉ
À L'AIR



RÉSISTANCE À LA
CHARGE DU VENT



Crochets anti-vent – sont utilisés pour les portes dont $S_o > 5000$ mm en équipement standard. Installés **sur chaque lame de porte**. En option supplémentaire, des crochets sont également disponibles pour les portes dont $S_o \leq 5000$ mm. Les portes avec crochets anti-vent ont une résistance à la charge du vent de classe 3.

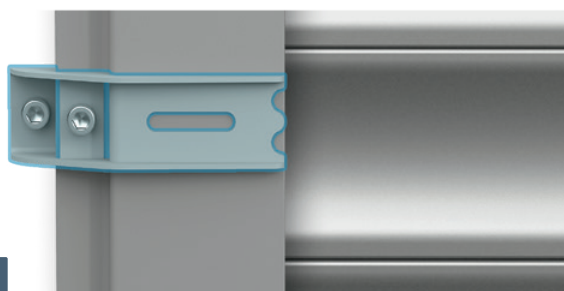

Renforts de rails de guidage – montés avec les crochets anti-vent, renforcent et stabilisent les rails de guidage.

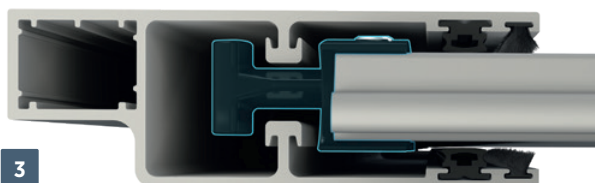

Rails de guidage renforcés en aluminium – adaptés pour fonctionner avec des crochets anti-vent. Montés le long des bords latéraux de la baie, équipés de joints à brosse et de glissières. Peints en standard en couleur du tablier de la porte.



Pose à l'extérieur

L'option de la pose à l'extérieur dans le coffre est utilisée lorsque les conditions de pose rendent impossible la pose à l'intérieur (par exemple, lorsqu'il n'y a pas suffisamment de linteau ou d'espace latéral). L'élément qui détermine la pose extérieure de la motorisation est la protection du mécanisme contre les intempéries au moyen d'un coffre. Le coffre protège le système de transmission de la porte ainsi que le moteur électrique contre la poussière, la neige et la pluie.

Le coffre peut également être utilisé à l'intérieur du bâtiment, si les conditions d'encombrement le permettent.



Bienvenue dans l'univers **des portes industrielles suspendues WIŚNIOWSKI**

Les portes coulissantes suspendues n'imposent aucune charge supplémentaire sur le toit et sont idéales pour les installations où, en raison du petit linteau, les portes sectionnelles et les portes enroulables ne peuvent pas être utilisés. En cas d'absence de linteau, il est possible de monter les portes au plafond. Les portes coulissantes suspendues permettent de fermer de grandes ouvertures et leur conception simple en fait une solution très polyvalente.





SÉCURITÉ

CERTIFICAT CE

Les systèmes de sécurité sont principalement destinés à minimiser les risques. Quel que soit le mode de fonctionnement, les portes WIŚNIEWSKI offrent confort et sécurité. Nos produits sont entièrement conformes à la norme PN-EN 13241-1.



PERMÉABILITÉ
À L'AIR

PERMÉABILITÉ À L'AIR

- classe 1 – pour une porte SlidePro.



SOLUTIONS
ÉCONOMIQUES

SOLUTIONS ÉCONOMIQUES

Une construction simple influence non seulement la fiabilité, mais aussi le prix. Réduite à un nombre minimum d'éléments, c'est une solution qui assure une pose simple, une utilisation facile et sans faille de la porte et son entretien.



RÉSISTANCE À LA
CHARGE DU VENT

RÉSISTANCE À LA CHARGE DU VENT

Résistance à la charge du vent:

- classe 4 – portes avec remplissage en tôle T-10. Portes SlidePro:
- classe 4 – pour la hauteur jusqu'à 2600 mm,
- classe 3 – pour la hauteur jusqu'à 2940 mm,
- classe 2 – pour la hauteur jusqu'à 3410 mm,
- classe 1 – pour la hauteur jusqu'à 4000 mm.



POSE
UNIVERSELLE

POSE UNIVERSELLE

Les portes suspendues ne constituent pas une charge supplémentaire sur le toit, et en cas d'absence de linteau, il est possible de monter les portes au plafond.



ISOLATION
THERMIQUE

ISOLATION THERMIQUE

Coefficient de transfert thermique des portes SlidePro:

- pour les portes à un vantail:
 - 3000 x 3000 = 3,09 [W/m²xK].
 - 6000 x 4000 = 2,78 [W/m²xK].
- pour les portes à deux vantaux:
 - 3000 x 3000 = 2,56 [W/m²xK].
 - 6000 x 4000 = 2,07 [W/m²xK].



GARANTIE

GARANTIE

La garantie pour tous les produits industriels est accordée pour 24 mois avec possibilité d'extension à 60 mois.



ÉTANCHÉITÉ À L'EAU

ÉTANCHÉITÉ À L'EAU

- classe 1 – portes avec remplissage en tôle T-10,
- classe 2 – portes SlidePro.

Portes suspendues coulissantes avec remplissage en tôle T-10.

Une solution simple et économique.

Les portes coulissantes suspendues représentent des solutions simples dans les locaux avec des possibilités d'installation limitées.

Elles sont utilisées dans les locaux où il faut fermer de grandes baies.



Porte à un vantail

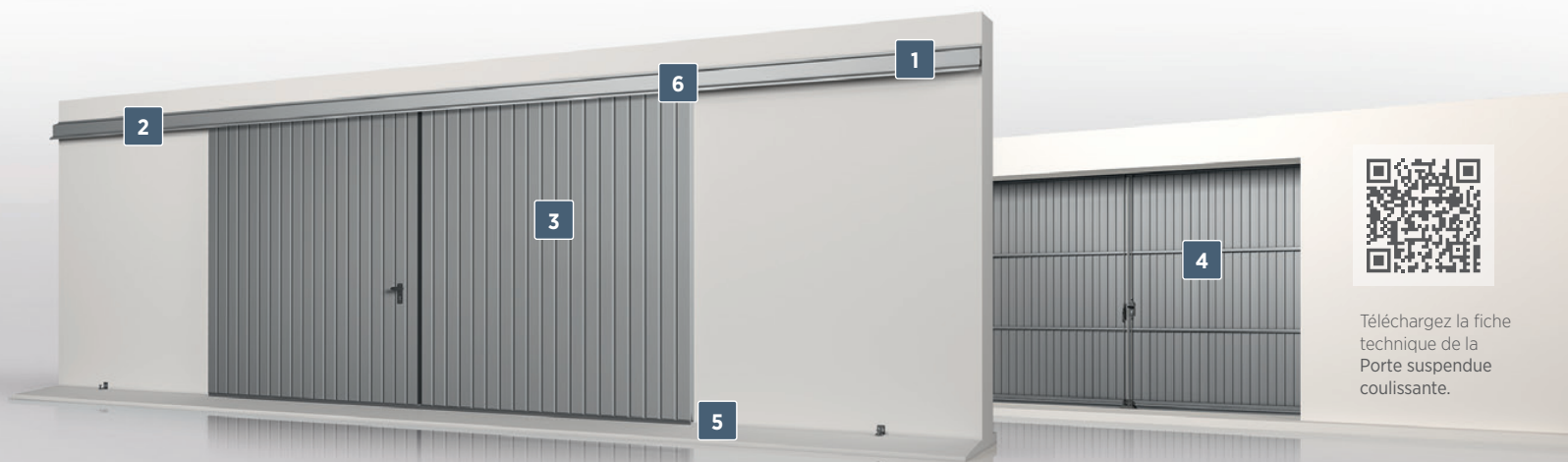

Téléchargez la fiche technique de la Porte suspendue coulissante.

Porte à deux vantaux



1

Protection du rail de roulement – ajoute une valeur esthétique et une protection du rail contre les intempéries.



2

Roulettes à roulement à billes – la porte est suspendue sur des roulettes de guidage en acier et en acier enrobé de polyamide, à roulements à billes, qui assurent un fonctionnement durable et silencieux.

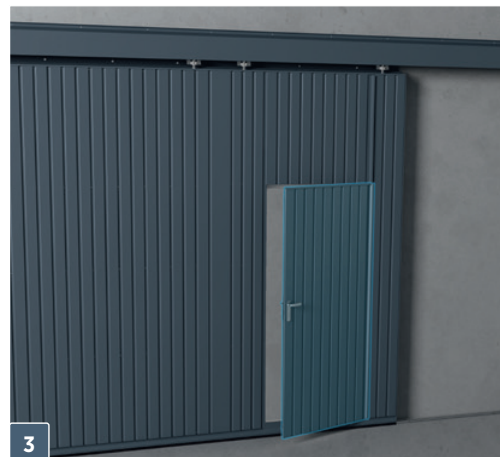

3

Portillon intégré dans la porte – s'ouvre vers l'extérieur. Disponible pour les portes à un ou deux vantaux montées à l'intérieur et à l'extérieur du bâtiment. La largeur du passage libre est de 860 mm.

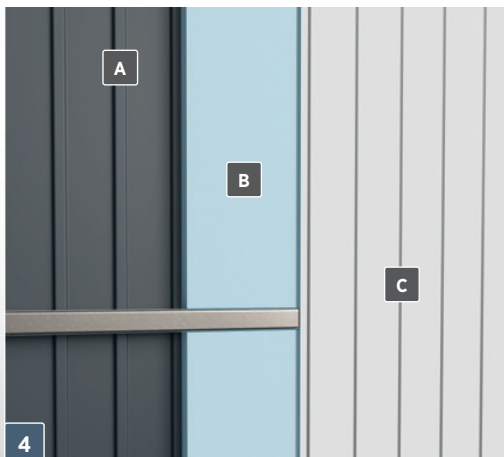

4

Porte en version «isolée» – est équipée de polystyrène de 30 mm (portes sans rail de guidage inférieur) ou 60 mm (portes avec rail de guidage inférieur) et de 10 mm de matériau de finition en PVC.
(A) – Tôle acier trapèze T-10,
(B) – Polystyrène 30 mm,
(C) – Panneaux PVC ou tôle acier.



5

Rail de roulement inférieur – les portes suspendues à un vantail dont la largeur $S_o > 6000$ mm soit supérieures de $H_o > 4000$ mm sont équipées d'un rail de roulement inférieur supplémentaire. Cette solution confère à la porte une stabilité extraordinaire et réduit la charge sur la structure du bâtiment à l'endroit où le rail de roulement est installé.

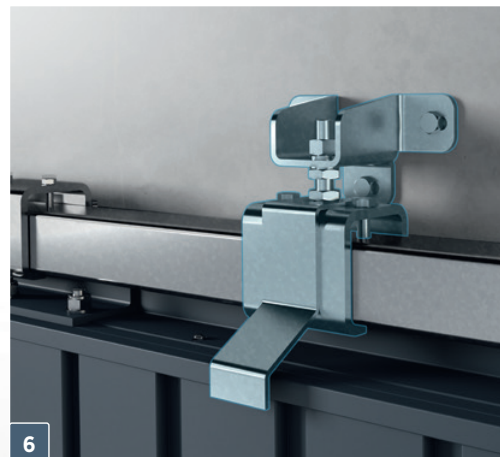

6

Système de suspension – Le vantail de la porte est suspendu au moyen de supports de montage spéciaux permettant le réglage en 2 plans. Large plage de réglage pour compenser les faibles imperfections de la baie du linteau. En cas d'absence de linteau, il est possible de fixer la porte directement au plafond.

Portes suspendues coulissantes SlidePro.

Fonctionnalité maximale.

SlidePro est un produit innovant qui combine la construction éprouvée des portes suspendues coulissantes avec un vantail moderne composé de panneaux en acier remplis de mousse de polyuréthane utilisée dans les portes sectionnelles. Grâce à une telle construction, SlidePro a acquis des valeurs esthétiques exceptionnelles répondant aux dernières tendances de la construction industrielle.



Porte à un vantail



Téléchargez la fiche techniques de la Porte suspendue coulissante SlidePro.

Porte à deux vantaux



1
Vantail de porte – est constitué de panneaux de porte sectionnelle de 40 mm d'épaisseur, remplis de mousse de polyuréthane sans CFC. Le coefficient de transfert thermique pour le panneau est de $U_p = 0,48$ [$W/m^2 \times K$].



2
Serrure – les vantaux actif et passif sont verrouillés en deux points (en haut et en bas). Le vantail actif est équipé, de l'extérieur et de l'intérieur, d'une poignée en plastique et d'un cylindre à barillet accessible depuis l'extérieur. Du côté intérieur, la serrure est actionnée à l'aide d'un verrou à pêne plate.



3
Rail de roulement – est fabriqué en profil semi-fermé en acier galvanisé à chaud. Il est suspendu sur des supports permettant un réglage en 2 plans. Il possède à ses extrémités des butées pour empêcher le glissement du tablier en dehors du rail.



4
Protection du rail de roulement – en standard le rail de roulement avec des supports équipé de protection en tôle d'acier, recouverte de peinture en polyester de la même couleur que la porte.

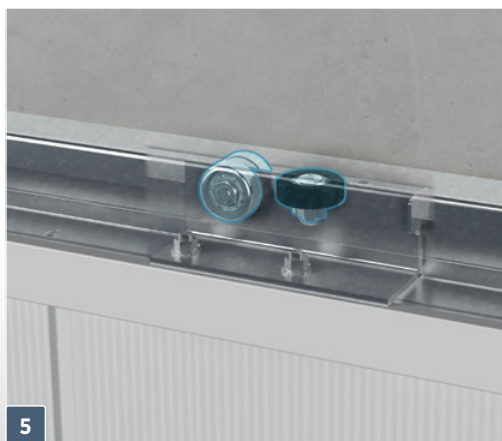

5
Roulettes à roulement à billes – la porte est suspendue sur des roulettes de guidage en acier et en acier enrobé de polyamide, à roulements à billes, qui assurent un fonctionnement durable et silencieux.

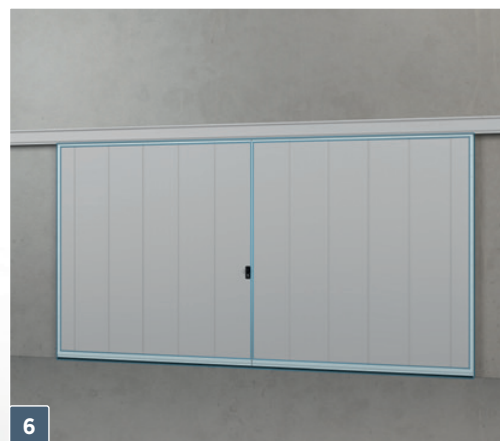

6
Étanchéité du linteau, du sol et latérale – L'étanchéité optimale au linteau et au sol de la porte est assurée par un joint à brosse. L'étanchéité latérale est assurée par des joints en caoutchouc EPDM.

Bienvenue dans l'univers des portes battantes industrielles WIŚNIOWSKI

La porte battante à deux vantaux PRESTO 50 est une solution conçue pour les bâtiments non isolés, les locaux annexes, les bâtiments industriels et techniques (sans contact direct avec les denrées alimentaires).

Elle démontre ses qualités dans les endroits où les conditions de pose sont inhabituelles.

La porte a été
testée par l'Institut
de Technique du
Bâtiment.





SÉCURITÉ

CERTIFICAT CE

Les systèmes de sécurité visent à minimiser tout signe de risque. Quel que soit leur mode de fonctionnement, les portes WIŚNIEWSKI procurent confort et sécurité. Nos produits sont entièrement conformes à la norme PN-EN 13241-1.



PERMÉABILITÉ
À L'AIR

PERMÉABILITÉ À L'AIR

• classe 4 – pour la porte battante PRESTO 50.



SOLUTIONS
ÉCONOMIQUES

SOLUTIONS ÉCONOMIQUES

La structure éprouvée a un impact non seulement sur l'absence de défauts, mais aussi sur le prix. Le nombre de composants est réduit au minimum, ce qui facilite la pose, le fonctionnement fiable et l'entretien de la porte.



RÉSISTANCE À LA
CHARGE DU VENT

RÉSISTANCE À LA CHARGE DU VENT

• classe 2 – pour la porte battante PRESTO 50.



POSE FACILE

POSE FACILE

Pose facile et rapide des portes battantes dans la baie et devant la baie, ce qui permet d'économiser du temps et de l'argent.



ÉTANCHÉITÉ À L'EAU

ÉTANCHÉITÉ À L'EAU

• classe 2 – pour la porte battante PRESTO 50.



GARANTIE

GARANTIE

La garantie pour tous les produits industriels est accordée pour 24 mois avec possibilité d'extension à 60 mois.



FONCTIONNALITÉ

FONCTIONNALITÉ

Cette solution classique du point de vue de son mode de fonctionnement. PRESTO 50 peut être utilisée partout où l'encombrement ne permet pas la pose d'une porte sectionnelle ou d'une porte à enroulement.

Portes PRESTO 50. Une nouvelle dimension de la fonctionnalité.

PRESTO 50 allie l'excellence technologique, la durabilité et la fonctionnalité essentielle à l'entreprise. Profitez des avantages de la porte PRESTO 50 partout où des solutions professionnelles sont indispensables.



Téléchargez la fiche technique
de la porte battante PRESTO 50.



1 Remplissage du battant – panneaux en tôle d'acier galvanisé de 40 mm peints au polyester sur les deux faces, remplis de mousse de polyuréthane haute densité $g = 42 \text{ kg/m}^3$ sans HCFC.



2 Bâti – profilés en acier, à double paroi, sans rupture de pont thermique sur le système Forster Presto. Le bâti et le vantail de la porte sont constitués de profilés de 1,5 mm d'épaisseur. Les profilés sont assemblés par soudage



3 Verrouillage – le vantail de service est équipé de série d'un verrouillage 1 point – serrure à mortaise pour $So \leq 2500$ et $Ho \leq 2500$ mm. En plus, dans le cas des portes dont $So > 2500$ ou le $Ho > 2500$ mm et sur demande, un verrou supérieur supplémentaire est installé. Verrouillage du vantail semi-fixe – il est doté d'un verrouillage à 2 points (haut + bas) actionné par une crémone pompier rotative.



4 Étanchéité – l'étanchéité de la porte est assurée sur tout le périmètre par des joints de frappe. Le joint est situé sur le côté extérieur du battant, ce qui garantit une étanchéité appropriée et l'affaiblissement du bruit lors de la fermeture. Des joints entre-panneaux sont présents entre les panneaux de porte de garage sectionnelle.



5 Paumelles – la porte est équipée de paumelles soudées en acier à roulement (non réglables). Les liaisons soudées des paumelles au cadre assurent la stabilité de la fixation, éliminant la chute des vantaux et la nécessité d'un réglage.



6 Arrêt de porte à bascule – une solution classique qui contribue à la fonctionnalité et à la sécurité de la porte. Les arrêts de la porte PRESTO 50 améliorent la communication entre l'intérieur et l'extérieur du bâtiment.

MODÈLES



Porte battante à deux vantaux Presto 50 avec portillon.
La porte avec portillon est équipée d'une traverse de renfort au-dessus du portillon à une hauteur de 2087 mm.



Porte battante à deux vantaux PRESTO 50 – remplie de panneaux 40 mm sans rainures (lisses).



Porte battante à deux vantaux PRESTO 50 – remplie de panneaux 40 mm à rainures fortes.

OPTIONS DE RÉALISATION



Porte battante à deux vantaux PRESTO 50 avec hublots - type A-3.
Hublots disponibles: A-1 et A-3.



Porte battante à deux vantaux PRESTO 50 avec panneau en aluminium vitré.



Porte battante à deux vantaux PRESTO 50 avec grilles de ventilation K-2.
Grilles de ventilation disponibles K-1, K-2 et K-3.



Porte battante à deux vantaux PRESTO 50 remplie de persienne de ventilation en tôle d'acier 1 mm.

Automatismes pour les portes industrielles.

Le choix approprié de la motorisation est la garantie d'un fonctionnement fiable de la porte. Les portes fabriquées par notre société sont adaptées aux besoins individuels des investisseurs, chacune d'elles est particulière et répond à des exigences diverses. Ainsi, nous avons configuré des kits d'automatismes éprouvés, en vous offrant la possibilité de choisir la bonne solution avec la garantie d'un fonctionnement fiable pour les années à venir. Les kits peuvent être complétés par des éléments de contrôle d'accès, notamment la technologie intelligente WBox avec contrôleur Ri-Co.





KITS DE MOTORISATION POUR **LES PORTES INDUSTRIELLES**

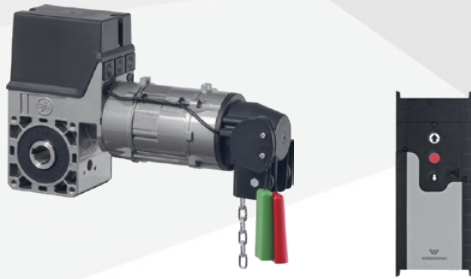

Elektromat SE Totmann
+ coffret de commande TS 959

- motorisation latérale sur arbre,
- interrupteur électronique de fin de course disponible au niveau du coffret,
- moteur intégré avec la transmission auto-freinant réduisant la vitesse le logement du moteur fabriqué d'une pièce coulée par pression d'aluminium,
- protection thermique du moteur,
- alimentation du coffret de commande: 3x400 [V],
- coffret de commande TS 959, haut (avec retient de l'impulsion), arrêt, bas (sans retient de l'impulsion),
- ouverture d'urgence à l'aide de transmission à chaîne, la chaîne d'une longueur adaptée à la hauteur de la porte,
- motorisation en version IP54,
- afficheur numérique pour le réglage des fonctions disponibles,
- compteur de cycles.



Elektromat SE Automatik
+ coffret de commande TS 970

- motorisation latérale sur arbre,
- interrupteur électronique de fin de course disponible au niveau du coffret,
- moteur intégré avec la transmission auto-freinant réduisant la vitesse le logement du moteur fabriqué d'une pièce coulée par pression d'aluminium,
- transmission avec un dispositif d'attrapage intégré et avec un frein électromagnétique,
- protection thermique du moteur,
- alimentation du coffret de commande: 3x400 [V],
- coffret de commande TS 970 haut ou TS 971 avec le module du système radio-transmission du capteur de la barre palpeuse de sécurité WSD (Wireless Safety Device),
- commande automatique avec un disjoncteur à bouton intégré haut (avec retient de l'impulsion), arrêt, bas (avec retient de l'impulsion),
- ouverture d'urgence à l'aide de transmission à chaîne, la chaîne d'une longueur adaptée à la hauteur de la porte,
- motorisation en version IP54 ou IP65,
- capteurs de la barre palpeuse de sécurité,
- câble spirale,
- fonction de fermeture automatique intégrée,
- afficheur numérique pour le réglage des fonctions disponibles,
- compteur de cycles,
- possibilité d'évolution.

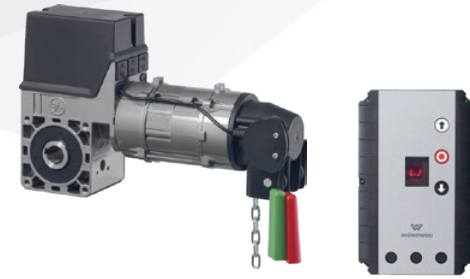

Elektromat SE Automatik S
+ coffret de commande TS 981

- motorisation latérale sur arbre,
- interrupteur électronique de fin de course disponible au niveau du coffret,
- moteur intégré avec la transmission auto-freinant réduisant la vitesse le logement du moteur fabriqué d'une pièce coulée par pression d'aluminium,
- protection thermique du moteur,
- alimentation du coffret de commande: 3x400 [V],
- coffret de commande TS 981,
- commande automatique avec un disjoncteur à bouton intégré haut (avec retient de l'impulsion), arrêt, bas (avec retient de l'impulsion),
- ouverture d'urgence à l'aide de transmission à chaîne, la chaîne d'une longueur adaptée à la hauteur de la porte,
- motorisation en version IP54 ou IP65,
- capteurs de la barre palpeuse de sécurité,
- câble spirale,
- fonction de fermeture automatique intégrée,
- afficheur numérique pour le réglage des fonctions disponibles,
- compteur de cycles,
- possibilité d'évolution,
- possibilité de connexion et de transmission des signaux du système de désenfumage et d'aération,
- possibilité de contrôler le trafic à travers la porte au moyen de feux de circulation.

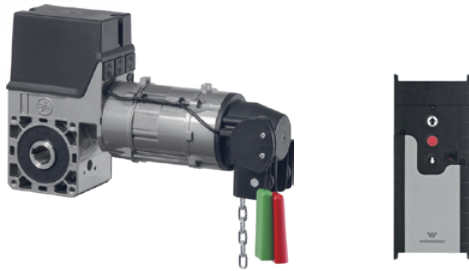

Electromat SE Totmann 230 + coffret de commande TS 959

- motorisation latérale sur arbre,
- interrupteur électronique de fin de course disponible au niveau du coffret,
- moteur intégré avec la transmission auto-freinant réduisant la vitesse le logement du moteur fabriqué d'une pièce coulée par pression d'aluminium,
- protection thermique du moteur,
- alimentation du coffret de commande: 1x230 [V],
- coffret de commande TS 959,
- commande automatique avec un disjoncteur à bouton intégré haut (avec retient de l'impulsion), arrêt, bas (sans retient de l'impulsion),
- ouverture d'urgence à l'aide de transmission à chaîne, la chaîne d'une longueur adaptée à la hauteur de la porte,
- motorisation en version IP54
- afficheur numérique pour le réglage des fonctions disponibles,
- compteur de cycles.



Electromat SE Automatik 230 + coffret de commande TS 970

- motorisation latérale sur arbre,
- interrupteur électronique de fin de course disponible au niveau du coffret,
- moteur intégré avec la transmission auto-freinant réduisant la vitesse le logement du moteur fabriqué d'une pièce coulée par pression d'aluminium,
- transmission avec un dispositif d'attrapage intégré et avec un frein électromagnétique,
- protection thermique du moteur,
- alimentation du coffret de commande: 1x230 [V],
- coffret de commande TS 970,
- commande automatique avec un disjoncteur à bouton intégré haut (avec retient de l'impulsion), arrêt, bas (avec retient de l'impulsion),
- ouverture d'urgence à l'aide de transmission à chaîne, la chaîne d'une longueur adaptée à la hauteur de la porte,
- motorisation en version IP54
- capteurs de la barre palpeuse de sécurité,
- câble spirale,
- fonction de fermeture automatique intégrée,
- afficheur numérique pour le réglage des fonctions disponibles,
- compteur de cycles,
- possibilité d'évolution.



MOTEUR AVEC VITESSE D'OUVERTURE ACCRUE POUR LES ÉTABLISSEMENTS TELS QUE : POLICE, URGENCES, GARAGES COLLECTIFS, POMPIERS

Electromat SE Automatik FU + coffret de commande TS 970

- motorisation avec onduleur, installée sur arbre,
- interrupteur électronique de fin de course disponible au niveau du coffret,
- moteur intégré avec la transmission auto-freinant réduisant la vitesse le logement du moteur fabriqué d'une pièce coulée par pression d'aluminium,
- ouverture d'urgence à l'aide de transmission à chaîne, la chaîne d'une longueur adaptée à la hauteur de la porte,
- protection thermique du moteur,
- alimentation du coffret de commande: 1x230 [V] ou 3x400 [V],
- coffret de commande TS 970, TS 971 avec le module du système radio-transmission du capteur de la barre palpeuse de sécurité WSD (Wireless Safety Device) - (option) ou TS 981 (option),
- commande automatique avec un disjoncteur à bouton intégré haut (avec retient de l'impulsion), arrêt, bas (avec retient de l'impulsion),
- possibilité de réglage fluide de la vitesse d'ouverture et de fermeture,
- DÉMARRAGE et ARRÊT souples,
- ralentissement fins de course,
- motorisation en version IP54 ou IP65,
- capteurs de la barre palpeuse de sécurité,
- câble spirale,
- fonction de fermeture automatique intégrée,
- afficheur numérique pour le réglage des fonctions disponibles,
- compteur de cycles,
- possibilité d'évolution.

KITS DE MOTORISATION POUR LES PORTES INDUSTRIELLES



Elektromat SI Totmann + coffret de commande TS 959

- motorisation latérale sur arbre,
- interrupteur électronique de fin de course disponible au niveau du coffret,
- moteur intégré avec la transmission réduisant la vitesse le logement du moteur fabriqué d'une pièce coulée par pression d'aluminium,
- transmission avec un dispositif d'attrapage intégré et avec un frein électromagnétique,
- protection thermique du moteur,
- alimentation du coffret de commande: 3x400 [V],
- coffret de commande TS 959: haut (avec retient de l'impulsion), arrêt, bas (sans retient de l'impulsion),
- ouverture d'urgence à l'aide de transmission à chaîne, la chaîne d'une longueur adaptée à la hauteur de la porte,
- motorisation en version IP54,
- afficheur numérique pour le réglage des fonctions disponible,
- compteur de cycles.

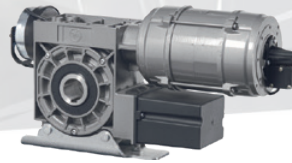

Elektromat SI Automatik + coffret de commande TS 970

- motorisation latérale sur arbre,
- interrupteur électronique de fin de course disponible au niveau du coffret,
- moteur intégré avec la transmission auto-freinant réduisant la vitesse le logement du moteur fabriqué d'une pièce coulée par pression d'aluminium,
- transmission avec un dispositif d'attrapage intégré et avec un frein électromagnétique,
- protection thermique du moteur,
- alimentation du coffret de commande: 3x400 [V],
- coffret de commande TS 970 ou TS 971 avec le module du système radio-transmission du capteur de la barre palpeuse de sécurité WSD (Wireless Safety Device) (option),
- commande automatique avec un disjoncteur à bouton intégré haut (avec retient de l'impulsion), arrêt, bas (avec retient de l'impulsion),
- ouverture d'urgence à l'aide de transmission à chaîne, la chaîne d'une longueur adaptée à la hauteur de la porte,
- motorisation en version IP54 ou IP65,
- capteurs de la barre palpeuse de sécurité,
- câble spirale,
- fonction de fermeture automatique intégrée,
- afficheur numérique pour le réglage des fonctions disponibles,
- compteur de cycles,
- possibilité d'évolution.



Elektromat SI Automatik S + coffret de commande TS 981

- motorisation latérale sur arbre,
- interrupteur électronique de fin de course disponible au niveau du coffret,
- protection thermique du moteur,
- alimentation du coffret de commande: 3x400 [V],
- coffret de commande TS 981,
- commande automatique avec un disjoncteur à bouton intégré haut (avec retient de l'impulsion), arrêt, bas (avec retient de l'impulsion),
- ouverture d'urgence à l'aide de transmission à chaîne, la chaîne d'une longueur adaptée à la hauteur de la porte,
- motorisation en version IP54 ou IP65,
- capteurs de la barre palpeuse de sécurité,
- câble spirale,
- fonction de fermeture automatique intégrée,
- afficheur numérique pour le réglage des fonctions disponible,
- compteur de cycles,
- possibilité d'évolution,
- possibilité de connexion et de transmission des signaux du système de désenfumage et d'aération,
- possibilité de contrôler le trafic à travers la porte au moyen de feux de circulation.



Argo Automatik BFT* avec unité de commande intégrée

- motorisation latérale sur arbre,
- interrupteur électronique de fin de course disponible au niveau du moteur,
- alimentation secteur 1x230 [V],
- alimentation moteur 24 [V] DC,
- sélection automatique des paramètres de fonctionnement,
- unité de commande intégrée,
- démarrage et arrêt souples avec de réglage,
- cellules photoélectriques incluses,
- coffret de commande avec boutons haut - arrêt - bas (avec retient de l'impulsion),
- ouverture d'urgence à l'aide de câbles, les câbles d'une longueur adaptée à la hauteur de la porte,
- avertisseur lumineux LED intégré,
- protection thermique du bobinage du moteur,
- motorisation en version IP40,
- travail en mode Automatik,
- détection d'obstacles (ampérométrique),
- fonction de fermeture automatique,
- afficheur numérique pour le réglage des fonctions disponibles,
- compteur de cycles,
- récepteur radio intégré BFT,
- possibilité de connecter des batteries d'alimentation de secours,
- possibilité d'évolution,
- possibilité de connexion et de transmission des signaux du système de désenfumage et d'aération.

* - motorisation destinée aux portes sectionnelles de la série MakroPro 2.0 et les portes suspendues coulissantes.



Elektromat SW Automatik + coffret de commande TS 970

- motorisation avec onduleur, installée au bout du rail,
- rail en acier avec chaîne et chariot montés avec système de déverrouillage,
- interrupteur électronique de fin de course disponible au niveau du coffret,
- moteur intégré avec la transmission auto-freinant réduisant la vitesse le logement du moteur fabriqué d'une pièce coulée par pression d'aluminium,
- protection thermique du moteur,
- alimentation du coffret de commande: 1x230 [V] ou 3x400 [V],
- coffret de commande TS 970 ou TS 981 (option),
- commande automatique avec un disjoncteur à bouton intégré haut (avec retient de l'impulsion), arrêt, bas (avec retient de l'impulsion),
- possibilité de réglage fluide de la vitesse d'ouverture et de fermeture,
- DÉMARRAGE et ARRÊT souples,
- ralentissement fins de course,
- motorisation en version IP54 ou IP65,
- capteurs de la barre palpeuse de sécurité,
- câble spirale,
- fonction de fermeture automatique intégrée,
- afficheur numérique pour le réglage des fonctions disponibles,
- compteur de cycles,
- possibilité d'évolution.



base+ Automatik SOMMER



tiga+ Automatik SOMMER

- motorisation sur rail,
- ail en acier avec chaîne,
- interrupteur de fin de course électronique et butée mécanique,
- alimentation secteur 1x230 [V],
- moteur 24 [V] DC, intégré avec chariot,
- sélection automatique des paramètres de fonctionnement,
- DÉMARRAGE et ARRÊT avec possibilité de réglage,
- cellules photoélectriques incluses,
- débrayage rapide d'urgence du chariot,
- avertisseur lumineux LED intégré,
- protection thermique du bobinage du moteur,
- fonction de fermeture automatique,
- motorisation en version IP21,
- travail en mode Automatik,
- détection d'obstacles (ampérométrique),
- récepteur radio intégré SOMMER,
- possibilité de contrôler le trafic** à travers la porte au moyen de feux de circulation,
- possibilité de connexion et de transmission des signaux du système de désenfumage et d'aération**,
- possibilité d'évolution.

** - fonction imposée, disponible uniquement dans la motorisation tiga+.



ACCESSOIRES POUR LES MOTORISATIONS DES PORTES INDUSTRIELLES.

Les options supplémentaires pour équiper les portes automatiques permettent d'évoluer les standards de sécurité et le confort d'utilisation.

Rideau lumineux de sécurité **SG 2668**



Rideau lumineux de sécurité **SG 1928**



Rideau lumineux de sécurité

sécurise la baie d'entrée en cas de mouvement non surveillé du tablier de la porte lorsqu'un obstacle surgit dans sa baie. Le rideau de sécurité est recommandé pour les portes avec motorisation électrique en version Automatik dans les lieux généralement accessibles. Le rideau est composé d'un récepteur et d'un émetteur. Degré de protection IP67. Le rideau SG 2668 mm peut être utilisé comme protection principale de la porte.



Motorisation en version IP 65

Le moteur avec un degré de protection IP 65 est destiné à fonctionner dans des locaux fortement humides ou peut se produire le phénomène de liquéfaction de la vapeur d'eau sur les éléments des systèmes électriques. Le kit comprend la centrale de commande spéciale (TS 970, TS 971, TS 981) avec chauffage intégré 20 [W], un interrupteur principal, une fiche et une prise.



Bloc d'alimentation de secours

Les blocs d'alimentation de secours servent à assurer la continuité de l'alimentation électrique en cas de plusieurs problèmes liés à l'effondrement de la tension. L'effondrement de tension détecté, l'alimentation est automatiquement commutée sur le bloc d'alimentation.



Interrupteur de sécurité

permet l'arrêt immédiat de la porte en situation d'urgence.



Avertisseur sonore

Lors du fonctionnement de la motorisation, l'avertisseur génère un signal sonore signalant le mouvement de la porte. Degré de protection IP 65.



Photocellules

empêchent le mouvement incontrôlé du tablier de la porte lorsqu'un obstacle apparaît dans la baie de passage.



Photocellules encastrées dans le seuil

empêchent le mouvement incontrôlé du tablier de la porte lorsqu'un obstacle apparaît dans la baie de passage. Dans une porte munie de photocellules encastrées dans le panneau inférieur (seuil) de la porte, la porte n'entre pas en contact avec l'obstacle lorsqu'il est détecté.



Lampe de signalisation LED

joue un rôle d'avertisseur. La lampe orange indique le fonctionnement de la porte.



Avertisseur lumineux LED

se compose de deux lampes, rouge et verte, qui permettent d'organiser correctement la circulation à proximité de la porte ou d'informer sur l'état de la porte.

Technologies **intelligentes**



Commandez votre porte à l'aide de votre smartphone

La gestion de la porte est toujours disponible par téléphone, ce qui rend inutile l'utilisation de clés ou d'une télécommande. Vous n'avez pas besoin de rappeler de les emmener loin de chez vous ou de votre entreprise. Avec l'application wBox, dédiée au contrôleur Ri-Co, vous pouvez contrôler jusqu'à une douzaine de portes en même temps, surtout celles qui sont hors de vue. Laissez-vous maîtriser pleinement, en toute sécurité et dans le confort. Trois versions de Ri-Co vous permettront d'adapter le niveau de contrôle à vos besoins. La version standard vous permet d'ouvrir ou de fermer la porte. Ses versions avancées vous permettent de vérifier le statut de la porte. À tout moment, vous êtes assuré que votre entreprise est en sécurité. Il suffit d'activer l'application wBox, disponible sur les appareils iOS et Android. Profitez de la mobilité.

Ri:Co



Ri-Co
(version standard)

Le contrôleur permet d'ouvrir et de fermer la porte.



Ri-Co Pro
(version améliorée)

Le contrôleur permet d'ouvrir et de fermer la porte et informe sur l'état de la porte (ouverte/fermée/ état intermédiaire).



Ri-Co Pro Set *
(version améliorée étendue)

Se compose d'un contrôleur Ri-Co Pro et comprend en outre des fins de course magnétiques, grâce auxquels nous pouvons connaître l'état de la porte. Possibilité d'utiliser le dispositif dans les motorisations à rail Automatik SOMMER.

Systeme de **contrôle d'accès**



Serrure digicode externe

La serrure permettant la commande de la porte à l'aide d'un code digital. Destinée au montage à l'extérieur de bâtiment. Degré de protection IP 67. Châssis du logement et les touches faits en aluminium.



Serrure digicode interne

La serrure permettant la commande de la porte à l'aide d'un code digital. Destinée au montage à l'intérieur de bâtiment. Degré de protection IP 54. Châssis du logement en PVC, touches en caoutchouc.



Lecteur de cartes de proximité

Le lecteur permet le contrôle de l'accès à la porte à l'aide des cartes ou des badge de proximité (120 cartes/badges max.). Degré de protection IP 67.



Détecteur de la boucle d'induction

Le détecteur est un dispositif à 2 canaux détectant la présence de véhicule dans le champ de détection, permettant la fonctionnement de la porte sans commande.



Détecteur de mouvement

Le détecteur de mouvement micro-ondes permet de commander la porte par détection des objets qui se rapprochent et/ou s'éloignent. En version standard il est équipé d'un émetteur de télécommande permettant de programmer le détecteur du niveau de l'utilisateur. Possibilité de montage à l'extérieur et l'intérieur du local. Il peut distinguer la direction du véhicule des personnes qui s'approchent et aussi distinguer la voiture, les humains et les animaux. Degré de protection IP 65.

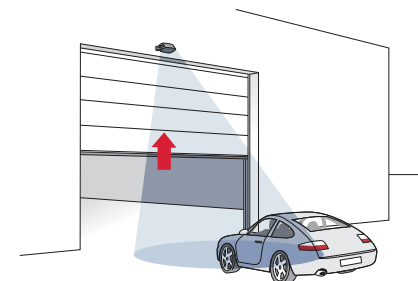

Couleurs et structures dans les portes industrielles

La couleur est le premier élément qui suscite une réaction des sens. On a veillé à ce que tous nos clients aient une totale liberté de leur choix. La possibilité de fabriquer des portes en couleurs RAL et en couleurs proches imitation bois, combinée à l'offre de structures et d'éléments décoratifs supplémentaires, fait naître des centaines de solutions parmi lesquelles chacun trouvera celle qui lui convient.



Couleurs du nuancier RAL,
placage imitation bois,
acier et autres surfaces.

PORTES SECTIONNELLES ALU



PANNEAU EN ALUMINIUM



PORTES SECTIONNELLES ET BATTANTES A DEUX VANTAUX

SANS RAINURES	—	—	—	● ○	● ◆ ○	●	●	—	—	●	● ◆ ○
RAINURES FORTES	—	—	—	●	● ◆ ○	●	●	—	—	●	● ◆ ○
RAINURES LÉGÈRES	●	●	●	● ◆	●	●	● ◆	—	●	● ◆ ■	—
RAINURES V	—	—	—	—	●	—	◆	● ◆	—	—	—

● MakroPro 2.0 | MakroPro 100 2.0 ▲ MakroPro ALU 2.0 | MakroPro ALU 100 2.0 ◆ MakroTherm 2.0 ■ MakroTherm XXL ○ PRESTO 50 — Couleur non disponible

PORTES SECTIONNELLES ET BATTANTES À DEUX VANTAUX



Configuration	Anthracite sandgrain	Chêne doré woodgrain	Chêne doré smoothgrain	Noyer woodgrain	Noyer smoothgrain	Anthracite Grey 701605-167 smoothgrain	Cream white 137905-167 smoothgrain	Dark Green 612505-167 smoothgrain	Metbush silver F436-1002 smoothgrain	Silbergrau 116700 smoothgrain	Blanc 915205-168 smoothgrain	Marron chocolat 887505-1167 smoothgrain
SANS RAINURES	● ◆ ○	●	● ◆ ○	●	● ◆ ○	● ◆ ○	● ◆ ○	● ◆ ○	● ◆ ○	● ◆ ○	● ◆ ○	● ◆ ○
RAINURES FORTES	● ◆	●	● ◆ ○	●	● ◆ ○	●	●	●	●	●	●	●
RAINURES LÉGÈRES	—	●	—	●	—	—	—	—	—	—	—	—
RAINURES V	—	—	—	—	—	—	—	—	—	—	—	—

● MakroPro 2.0 | MakroPro 100 2.0 ▲ MakroPro ALU 2.0 | MakroPro ALU 100 2.0 ◆ MakroTherm 2.0 ■ MakroTherm XXL ○ PRESTO 50 — Couleur non disponible

Anthracite Quartz 436-1014
smoothgrain

ANTEAK 3241002-195
smoothgrain

Chêne foncé 2052089-167
smoothgrain

Chêne de marais 3167004-167
smoothgrain

Cerisier d'été 3214009-195
smoothgrain

Macone 3162002-167
smoothgrain

Oregon 1192001-167
smoothgrain

Sapelli 2065021-167
smoothgrain

Sienna noce 49237 PN
smoothgrain

Sienna PL 49254-015
smoothgrain

Sienna rosso 49233 PR
smoothgrain

Irish Oak 3211305-1148
smoothgrain

Winchester 49240 XA
smoothgrain

Black Cherry 3202001-167
smoothgrain

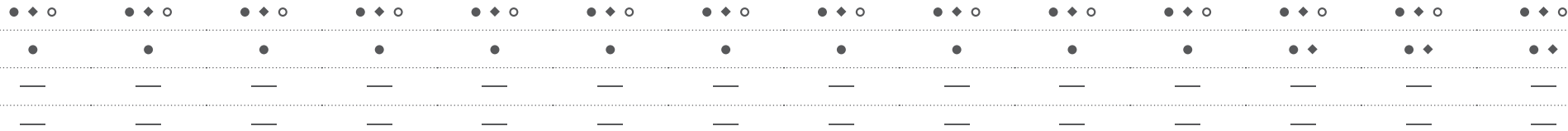

Tous les panneaux des portes sectionnelles avec structure woodgrain et silklime sont disponibles en couleurs du nuancier RAL.





SANS RAINURES	● ◆ ○	● ◆ ○	● ◆ ○	● ◆ ○	● ◆ ○	● ◆ ○	● ◆ ○	● ◆ ○	● ◆ ○	● ◆ ○	● ◆ ○	● ◆ ○	● ◆ ○	● ◆ ○
RAINURES FORTES	● ◆	● ◆	● ◆	● ◆	● ◆	● ◆	● ◆	● ◆	● ◆	● ◆	● ◆	● ◆	● ◆	● ◆
RAINURES LÉGÈRES	—	—	—	—	—	—	—	—	—	—	—	—	—	—
RAINURES V	—	—	—	—	—	—	—	—	—	—	—	—	—	—

● MakroPro 2.0 | MakroPro 100 2.0 ▲ MakroPro ALU 2.0 | MakroPro ALU 100 2.0 ◆ MakroTherm 2.0 ■ MakroTherm XXL ○ PRESTO 50 — Couleur non disponible



Antiradice quartz matt F.470-1014
smoothgrain

Antiradice quartz F.436-1014
smoothgrain

Umbragrau F.436-60657
smoothgrain

Fenstergrau F.436-6066
smoothgrain

Cremlweiss F.456-6001
smoothgrain

Anthrazitgrau F.436-6003
smoothgrain

Anthrazitgrau F.436-6003
smoothgrain

Noir RAL 9005
silklime

Chêne clair 2178001-167
smoothgrain

Noyer 2178007-167
smoothgrain

Modem White
silklime

Modem White
woodgrain

Modem Black
silklime

Modem Black
woodgrain

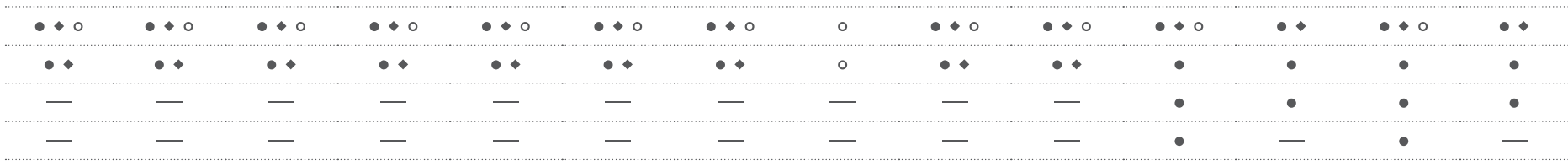

Tous les panneaux des portes sectionnelles avec structure woodgrain et silklime sont disponibles en couleurs du nuancier RAL.



PORTES ENROULABLES



LAME EN ALUMINIUM
AW 100

PORTES SUSPENDUES COULISSANTES



TÔLE TRAPÈZE T-10

★ ★ — ★ ★ — — ★ ★ — — — ★ — ★

SANS RAINURES

— — ⊕ — — ⊕ — — — — — ⊕ — — —

RAINURES V

— ⊕ — — — — — — ⊕ — — — — —

❖ BR-100 ★ Suspendedes Coulissantes ⊕ Suspendedes Coulissantes SlidePro — Couleur non disponible

Tous les panneaux des portes SlidePro avec structure woodgrain et silkline sont disponibles en couleurs du nuancier RAL.



Structures



Woodgrain



Smoothgrain



Sandgrain

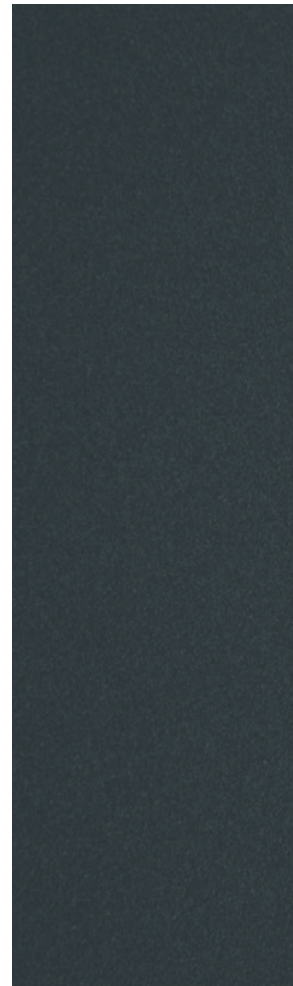

Silkline



Silkline,
panneau avec rainures en V

INSPIRATIONS





SERVICES DE TRANSPORT ET DE CONSTRUCTION

Portes MakroPro 2.0 avec panneaux vitrés en aluminium.

INSPIRATIONS

SERVICE DE VOITURES ET DE POIDS LOURDS

Portes MakroPro ALU 2.0.





WIŚNIO

INSPIRATIONS

STATION D'INSPECTION DES VÉHICULES

Portes MakroPro ALU 2.0.





STATION D'INSPECTION DES VÉHICULES
Porte MakroPro ALU 2.0 (vue de l'intérieur).

INSPIRATIONS

CONCESSIONNAIRE AUTOMOBILE

Porte MakroPro ALU 2.0.



SERVICE DE VOITURES

Porte MakroPro ALU 2.0.



SERVICE DEPARTEMENTAL D'INCENDIE ET DE SECOURS À NOWY SĄCZ

Portes MakroPro 2.0 avec panneaux vitrés en aluminium.





INSPIRATIONS



CENTRE DE SERVICE D'ACIER TESKO STEEL

Porte MakroTherm XXL (vue de l'intérieur).

CENTRE DE SERVICE D'ACIER TESKO STEEL

Porte MakroTherm XXL.



SERVICE DE VOITURES ET DE POIDS LOURDS

Portes MakroPro ALU 2.0.





4

5

INSPIRATIONS

DEPÔT BUS MPK SUBBUS À NOWA SÓL
Portes MakroPro ALU 2.0.



DEPÔT BUS MPK SUBBUS À NOWA SÓL

Portes MakroPro ALU 2.0.



INSPIRATIONS

SERVICE DÉPARTEMENTAL D'INCENDIE ET DE SECOURS À ŽNIN

Portes MakroPro 2.0 avec panneaux vitrés en aluminium.





ENTREPRISE DE TRANSPORT

Portes MakroPro 2.0 avec panneaux vitrés en aluminium.





INSPIRATIONS



STATION D'INSPECTION DES VÉHICULES

Portes MakroPro ALU 2.0.

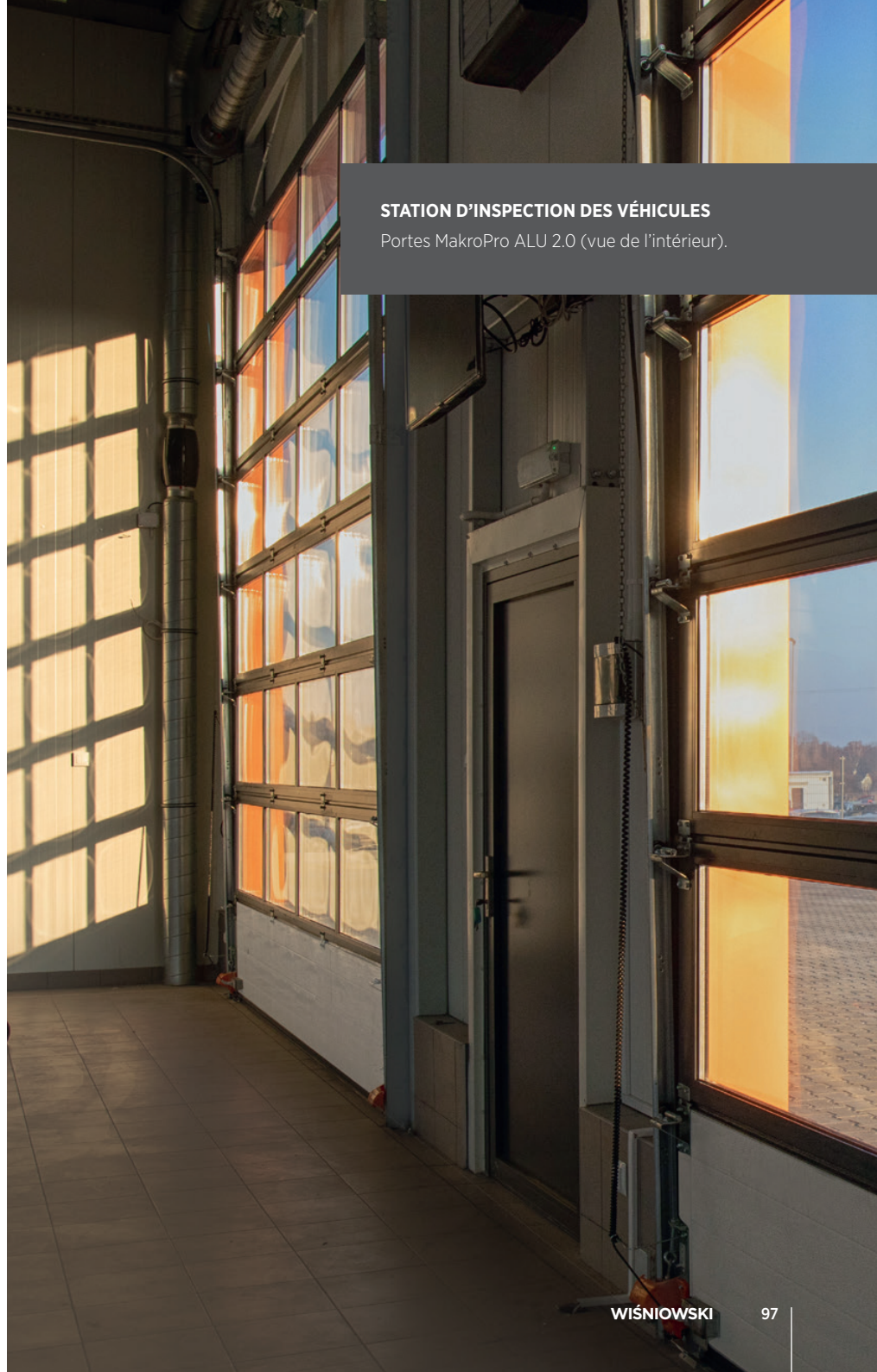

STATION D'INSPECTION DES VÉHICULES
Portes MakroPro ALU 2.0 (vue de l'intérieur).

INSPIRATIONS

AGENCE DPD À ZAMOŚĆ

Portes MakroPro 2.0 avec panneaux vitrés en aluminium.





INSPIRATIONS

POMPIERS VOLONTAIRES À ROKIETNICA

Portes MakroTherm 2.0.





POMPIERS VOLONTAIRES À ROKIETNICA

Portes MakroTherm 2.0 (vue de l'intérieur).

INSPIRATIONS

TRUCKSWASH LAVE-AUTO POIDS LOURDS

Portes MakroPro 2.0 avec hublots.



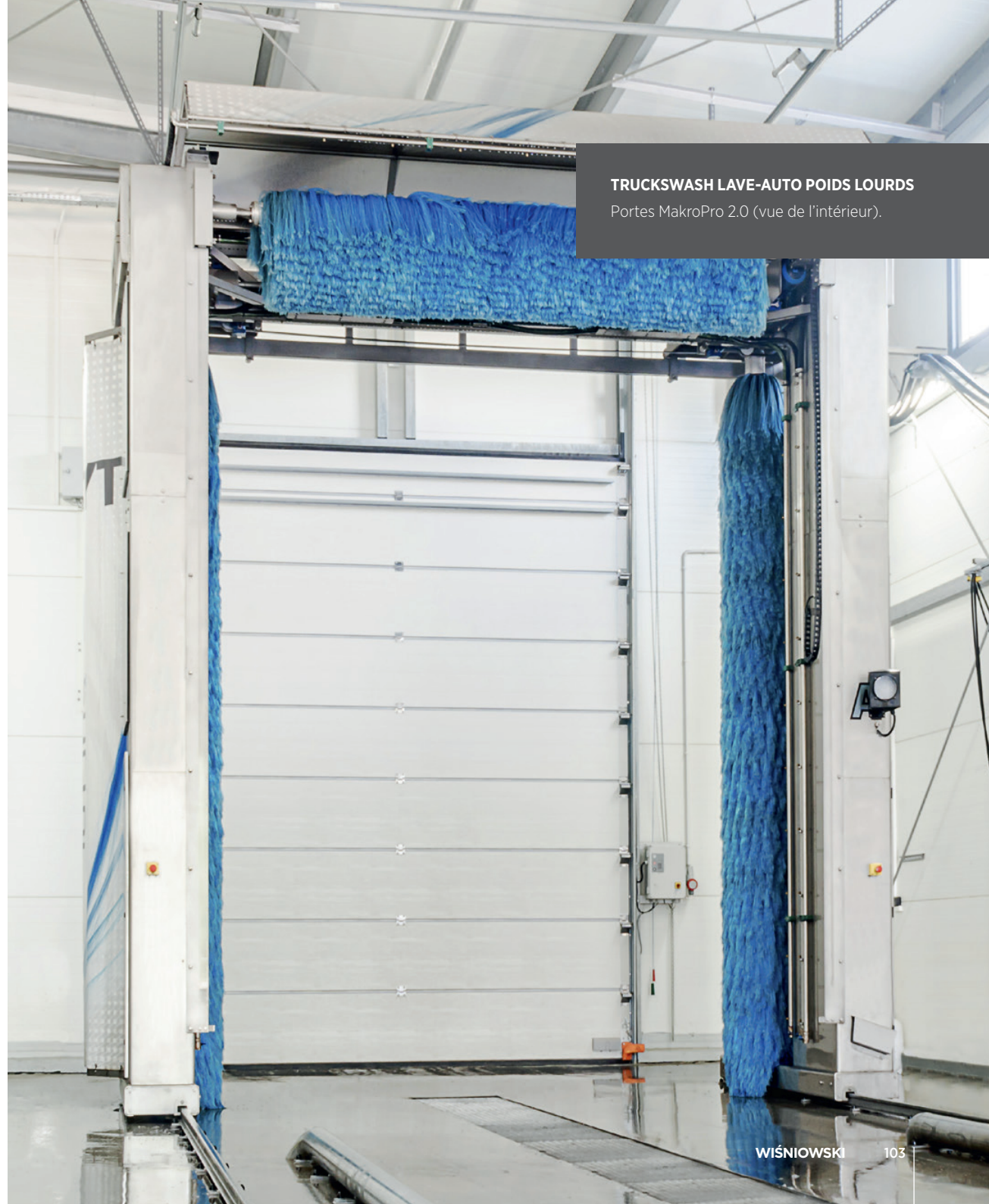

TRUCKSWASH LAVE-AUTO POIDS LOURDS
Portes MakroPro 2.0 (vue de l'intérieur).

INSPIRATIONS

PARKING SOUTERRAIN
Porte MakroPro 2.0.

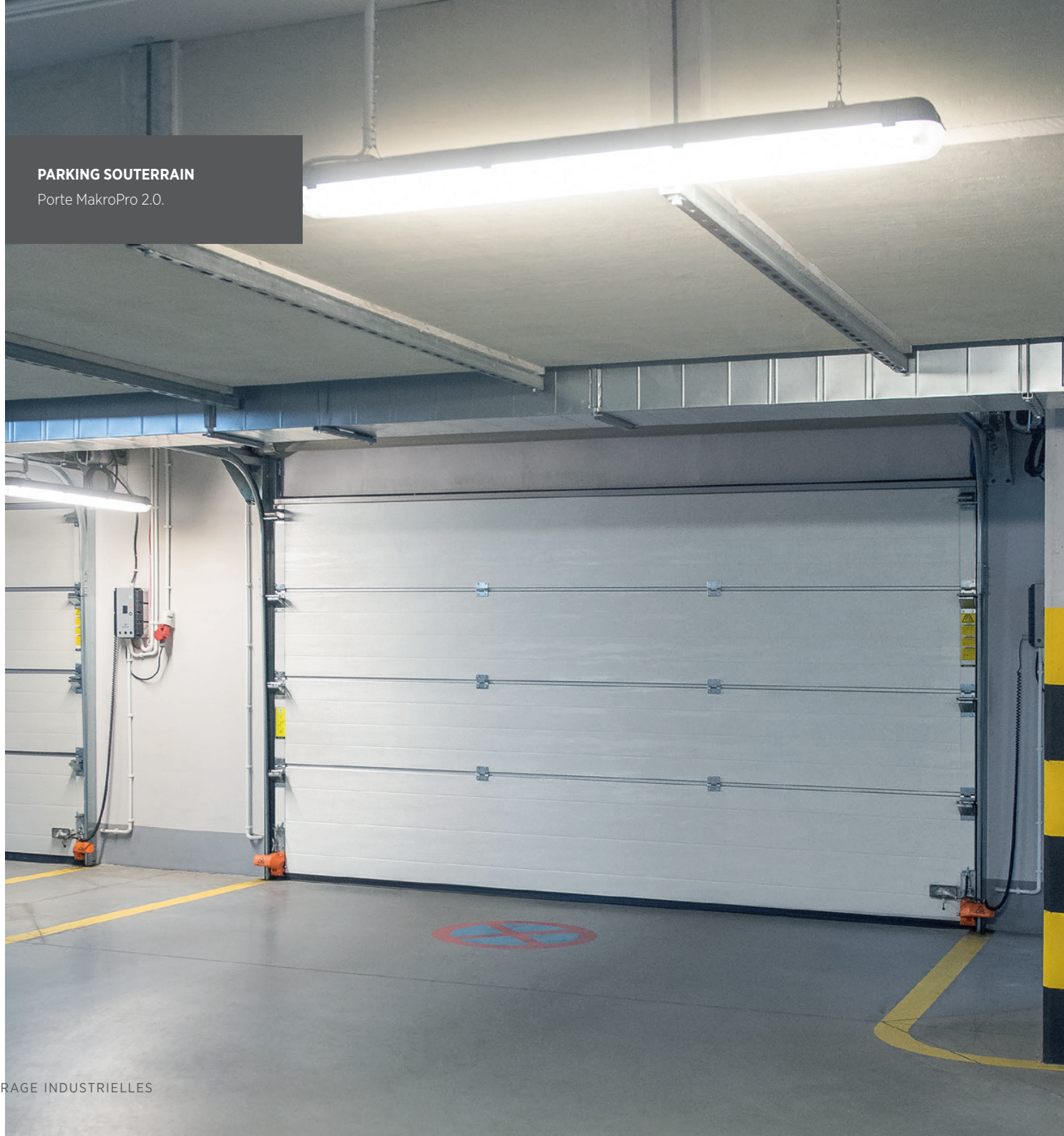

PARKING SOUTERRAIN SOUS UN LOGEMENT MULTIFAMILIAL

Porte MakroPro ALU 2.0 avec remplissage en grille coupée et tréfilée.

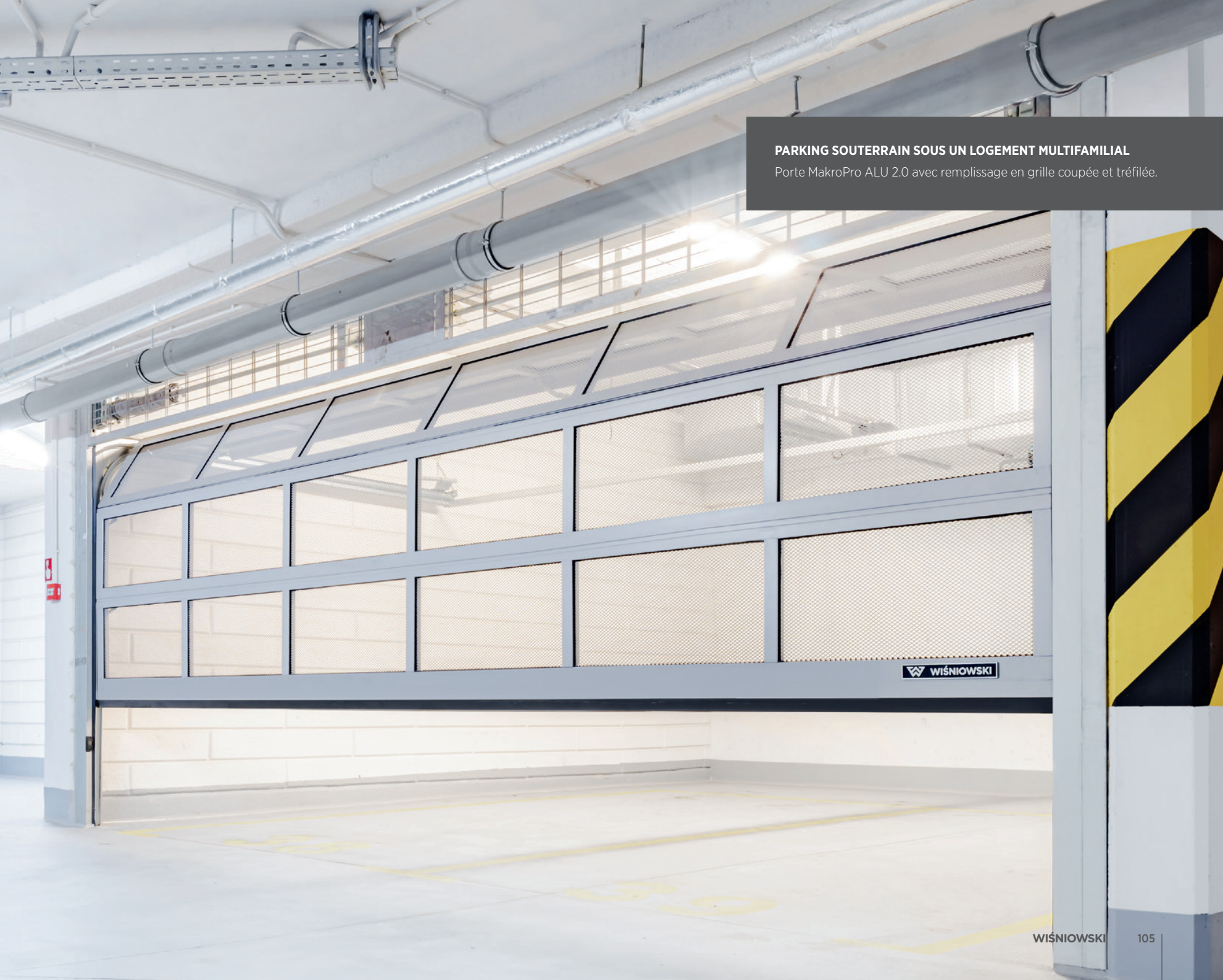

WIŚNIEWSKI

INSPIRATIONS

SOCIÉTÉ DE FABRICATION DE MATÉRIEL FERROVIAIRE NEWAG

Portes enroulables BR-100.





SOCIÉTÉ DE FABRICATION DE MATÉRIEL FERROVIAIRE NEWAG

Portes enroulables BR-100 (vue de l'intérieur).

INSPIRATIONS

CENTRE DE SPORTS NAUTIQUES

Portes enroulables BR-100.





WIŚNIEWSKI HALL INCLUSIVE

La collection WIŚNIEWSKI Hall Inclusive est une offre complète de portails, portes et clôtures industriels, conçus pour des raisons d'ergonomie, de sécurité, de durabilité et de fonctionnement fiable. L'innovation technologique est alors au service des exigences les plus élevées relatives aux modalités d'équipement des sites spécialisés. Les produits de la collection WIŚNIEWSKI Hall Inclusive assurent une logistique sans faille et influencent le bon fonctionnement de l'entreprise.

La collection offre entre autres au choix : des portes sectionnelles, enroulables et suspendues, la menuiserie en acier et en aluminium ainsi que des clôtures systémiques en panneaux.



Porte industrielle
MakroPro 2.0

Bloc-porte en acier
Eco

Portail coulissant autoportant
PI 200

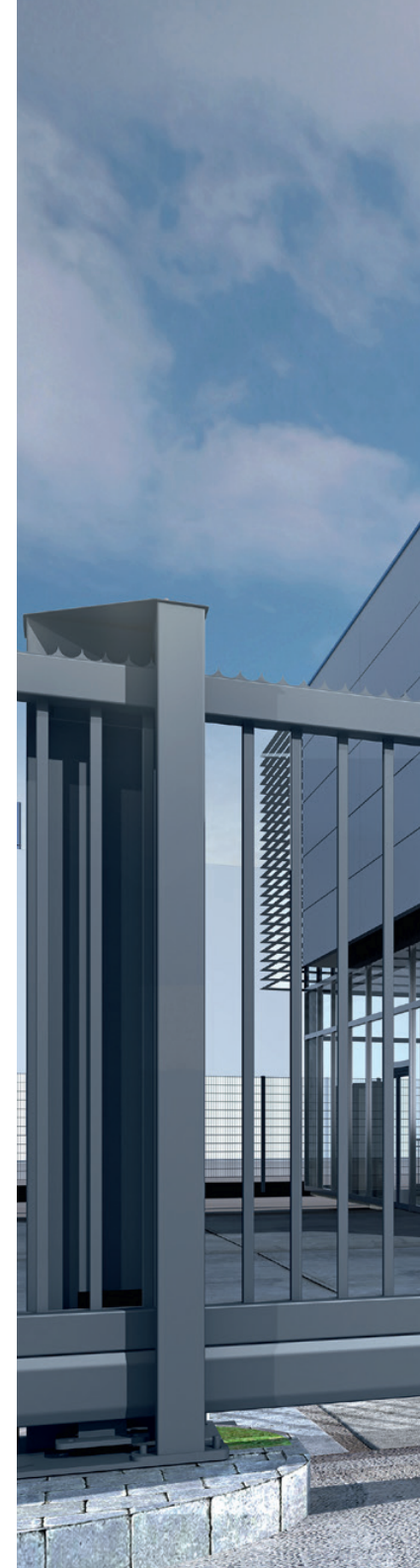





WIŚNIEWSKI

PORTES | FENÊTRES | PORTAILS | CLÔTURES



DÉCOUVREZ
PLUS...



www.wisniowski.fr

Les produits présentés sur les photos possèdent souvent des équipements spéciaux et ne correspondent pas toujours aux versions standard • Cette brochure ne constitue pas une offre au sens du Code civil • Le fabricant se réserve le droit d'apporter des modifications • Tous droits réservés • Toute reproduction et utilisation, même partielle, requiert le consentement de la société WIŚNIEWSKI Sp. z o.o. S.K.A. • 03/23/FR